



Artweger[®]



Dzień dobry

Prawie dwie trzecie użytkowników łazienek jest niezadowolonych ze swojej aktualnej łazienki. Na szczycie listy życzeń znajdują się: mniej sprzętania, więcej miejsca oraz dostęp bez barier.



Postawiliśmy sobie za cel opracowanie produktów, które spełnią wszystkie te kryteria. Nowoczesne produkty łączone, takie jak kabiny Twinline lub kabina parowa Body+Soul, nie tylko pozwalają zaoszczędzić miejsce, ale także zapewniają dodatkowy komfort w łazience. Innowacyjne rozwiązania techniczne, takie jak zawias TWIN 360°, zapewniają dodatkową swobodę ruchu w łazience. Ponadto wiele drobnych, jak i większych detali w naszych produktach ułatwia ich obsługę i konserwację. Ta wartość dodana naszych produktów sprawia,

że są one tak wyjątkowe i dają niesamowity komfort podczas korzystania z łazienki.

Życzę Państwu wiele przyjemności podczas korzystania z wyjątkowych produktów firmy Artweger, oferujących wiele unikalnych korzyści użytkowych.

Pozdrawiam serdecznie

Gerhard Aigner
Prezes Zarządu

str. 6 O FIRMIE

- siedziba firmy
- produkcja i innowacje
- wybrani partnerzy firmy

str. 22 TWINLINE 1 KABINO-WANNY z dużą powierzchnią prysznicową XXL

- z drzwiami pełnymi

str. 34 TWINLINE 2 KABINO-WANNY z poszerzoną powierzchnią prysznicową

- z drzwiami pełnymi
- z drzwiami dzielonymi
- z drzwiami niskimi

str. 48 DUETT KABINO-WANNY w wariacie podstawowym

- z drzwiami pełnymi
- z drzwiami dzielonymi
- z drzwiami niskimi

str. 66 ARTLIFT KABINO-WANNY z podnoszonym fotelem

- z drzwiami pełnymi
- z drzwiami dzielonymi
- z drzwiami niskimi

str. 82 BODY+SOUL KABINY PAROWE z pięcioma funkcjami

- we wnęce
- w kabinie narożnej
- w kabinie przy wannie

str. 98 **ARTWEGER 360** KABINY PRYSZNICOWE
z powłoką artclear GLAS

- z drzwiami uchylnymi
- z drzwiami wahadłowymi
- z drzwiami składanymi
- z drzwiami przesuwными

str. 128 **PRO:TECT** KABINY PRYSZNICOWE
z powłoką artclear GLAS

- z drzwiami wahadłowymi

str. 138 **MOVE** KABINY PRYSZNICOWE
z powłoką artclear GLAS

- z drzwiami przesuwными

str. 145 artclear GLAS

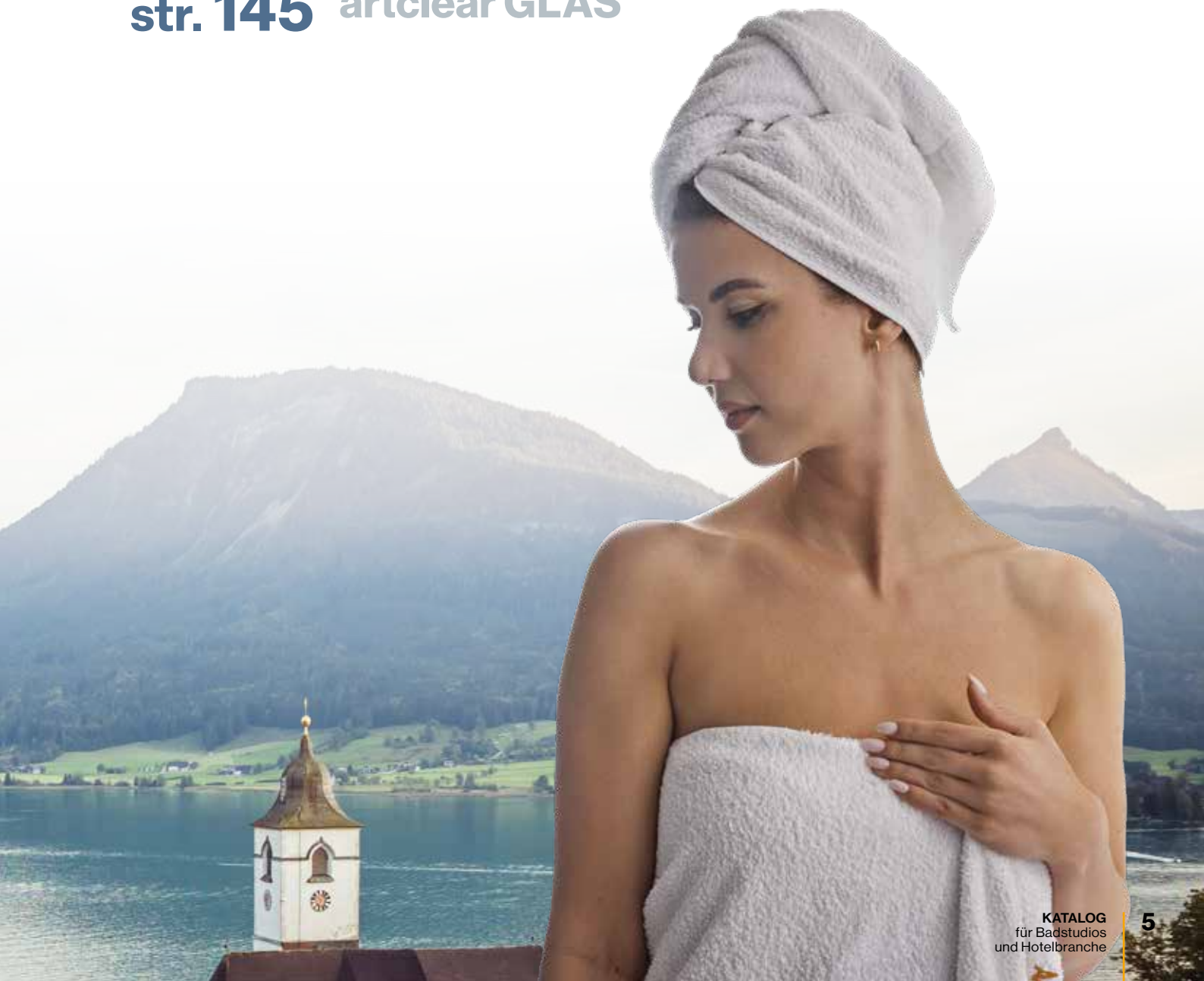

Made in Austria

Firma Artweger położona jest w sercu alpejskiego regionu Salzkammergut



– Siedziba w Bad Ischl

Bad Ischl jest jednym z najpopularniejszych alpejskich kurortów. W XIX wieku swoją rezydencję letnią miał tu m.in. cesarz Austro-Węgier Franciszek Józef, który w swojej willi gościł największych twórców swojej epoki (m.in. kompozytorów Johanna Straussa i Johannes Brahmsa). Dziś turystycznie Bad Ischl okres największej świetności ma za sobą, ale historyczne dziedzictwo i wielkie tradycje sprawiły, że ambicja i niezwykle wysokie standardy świadczonych usług nadal pozostają tu aktualne, co wpływa stymulująco także na gospodarczy rozwój regionu. Lokalne firmy słyną z produktów wyróżniających się wyjątkową innowacyjnością i niezawodną jakością zgodnie ze znakiem „MADE IN AUSTRIA”. Historia firmy Artweger doskonale wpisuje się w tę tradycję. W roku 1923 roku przedsiębiorczy Anton Artweger w wynajętych pomieszczeniach założył zakład wytwarzający klamerki do prania. Po 1945 roku produkowano artykuły gospodarstwa domowego.





Przełomowym etapem była wprowadzona na rynek w 1958 roku innowacyjna suszarka do ubrań Ruck-Zuck, która stała się hitem na europejskim rynku i dała Artweger międzynarodową rozpoznawalność. W 1975 roku zrobiono kolejny ważny krok, konstruując pierwszą kabinę prysznicową z opatentowanym systemem drzwi. Od tego czasu asortyment jest stale poszerzany. Od 2002 roku firma Artweger odpowiada na rosnące zapotrzebowanie na domowe strefy wellness, oferując kabiny parowe i wanny z hydromasażem. Opracowanie w 2006 r. kabino-wanny TWINLINE stworzyło natomiast nową kategorię produktu w branży sanitarnej.

Artweger GmbH. & Co. KG

Sulzbacherstr. 60 | 4820 Bad Ischl | Austria
Tel. +43 6132 205-0 | Fax +43 6132 205-5001
info@artweger.at | www.artweger.at



Innowacje

Wynalazki ułatwiające
naszym Klientom
codzienne życie

– Inwestycje w rozwój

Receptą na sukces firmy Artweger są innowacje połączone z jakością i funkcjonalnym designem. Nieustannie wprowadzamy nowe rozwiązania w trzech głównych obszarach: kabiny prysznicowe, kabiny parowe i kabino-wanny TWINLINE. Nie chcemy zdobywać przewagi konkurencyjnej na rynku poprzez cenę, ale poprzez unikalne modele produktów. Jest to możliwe dzięki naszemu zespołowi doświadczonych, kreatywnych współpracowników,

Florian Kranabittl

Head of Sales
Artweger Company



którym we współpracy z projektantami, instalatorami i naszymi klientami udało się m.in. opracować pierwszą na świecie kabino-wannę TWINLINE. Nasze kabiny prysznicowe z zawiasami klejonymi zgodnie z certyfikowaną technologią Artweger, wyróżniają się najwyższymi standardami jakości, doskonałym designem i łatwością czyszczenia. Okucia i zawiasy kabin są przyklejane do zewnętrznej strony szkła, dlatego wewnętrzne

strony szyb pozostają całkowicie gładkie i są bardzo łatwe w czyszczeniu. Przed wprowadzeniem tego rozwiązania do sprzedaży, nasi konkurenci zakładali, że klej na dłuższą metę nie zda egzaminu. Udało nam się udowodnić, że jest wręcz przeciwnie. Naszą kolejną innowacją jest kabina parowa BODY+SOUŁ - idealna oaza wellness w domu, która doskonale zaspokaja ekskluzywną potrzebę klientów, aby mieć swoje prywatne spa.



Produkcja

Produkty dopracowane
w każdym szczególe

– Fabryka w Bad Ischl

W naszym zakładzie zatrudniamy ponad 210 pracowników, z czego około 180 pracuje w głównym zakładzie w Bad Ischl. Artweger należy do najważniejszych pracodawców w regionie Salzkammergut, posiada także filie w innych krajach. Niemal połowa naszych produktów jest eksportowana głównie do Niemiec, Szwajcarii i Francji. Zaawansowany system produkcyjny stwarza niemal nieograniczone możliwości dostosowywania naszych



– Przygotowanie

Dla wspierania rozwoju produktów i generowania wartościowych pomysłów w Artweger zorganizowano specjalne warsztaty przyszłości, których tematem jest rozwój rynku i zmieniające się potrzeby konsumentów. W celu sprawdzenia przydatności rynkowej produktów szczególnie ważne dla Artweger są doświadczenia klientów i instalatorów. W taki sposób powstała m.in. kabino-wanna Twinline.

– Produkcja

W naszej zautomatyzowanej fabryce zlokalizowanej w Bad Ischl, wyposażonej w nowoczesny park maszynowy, realizowany jest pełen proces produkcyjny. Poszczególne etapy produkcji, w razie konieczności także manualne, są realizowane przez nasz wyspecjalizowany personel. W Bad Ischl produkujemy sztandarowe produkty: kabiny prysznicowe, kabino-wanny i kabiny parowe.

– Kontrola jakości

Aby produkowane przez nas elementy w pełni spełniały wymagania techniczne i użytkowe stawiane przez naszych klientów, przeprowadzamy kontrolę i badania podczas całego cyklu procesu produkcyjnego – począwszy od kontroli jakości, dostaw materiałów, po produkcję, kontrolę międzyoperacyjną w trakcie procesu produkcji, a na kontroli ostatecznej wyrobu skończywszy.

produktów do indywidualnych potrzeb klientów oraz szybkiej, terminowej i profesjonalnej obsługi. W swojej działalności przykładamy najwyższą wagę do takich wartości jak wysoka austriacka jakość oraz odpowiedzialność. Robimy to w pełni świadomie: dla naszych pracowników, środowiska i oczywiście dla naszych partnerów i klientów.



– Pakowanie produktów

Ze względu na specyfikę naszych produktów, które są w dużej mierze wykonane ze szkła, opatentowaliśmy specjalny system wielowarstwowych opakowań, które gwarantują pełne bezpieczeństwo produktów podczas transportu. Stworzyliśmy także wyspecjalizowany dział pakowania, który gwarantuje pełną satysfakcję naszych klientów.



– Wysyłka klientom

Firma Artweger posiada profesjonalny dział obsługi klienta, który odpowiada za całość procesów, od przygotowania oferty, skrojonej bezpośrednio pod potrzeby konkretnego klienta, po terminową dostawę, do miejsca wskazanego przez zamawiającego. Realizujemy dostawy zarówno na terenie Austrii, jak też do każdego innego kraju. Zapewniamy sprawną obsługę pozakupową. Nasi klienci bez zbędnych problemów mogą zadać nam pytania techniczne, dotyczące każdego detalu w naszych produktach, a także możliwości ich doposażenia. Nasi wysoko wyspecjalizowani pracownicy są niezwykle zmotywowani, by osiągać doskonałe rezultaty dla naszych klientów.





– Unikalne rozwiązania

W firmie Artweger stawiamy korzyści klientów w centrum wszystkich naszych działań. W ścisłej współpracy z renomowanymi projektantami nasz dział rozwoju tworzy produkty, które zachwycają estetyką, innowacyjnymi pomysłami i funkcjonalnymi detalami. Liczne, opatentowane wynalazki i wiele międzynarodowych nagród za design potwierdzają skuteczność projektantów związanych z Artweger w uczynieniu życia naszych Klientów piękniejszym i przyjemniejszym.



Projektanci

YOU CAN'T
START A FIRE
WITHOUT A SPARK!



Obok wszechobecnej cyfryzacji, rosnąca urbanizacja jest megatrendem, który będzie miał największy wpływ na nasze życie i funkcjonowanie. Szczególnie w

łazience musimy przyzwyczać się do tego, że przestrzeń życiowa w mieście staje się towarem deficytowym. Nikt nie będzie mógł sobie pozwolić na marnotrawienie przestrzeni - niezależnie od siły nabywczej - gdyż tej przestrzeni po prostu już nie będzie. Dzięki swojemu międzynarodowemu doświadczeniu, intuicji i umiejętności wyprzedzania trendów rynkowych Christoph Pauschitz i jego zespół tworzą produkty przyszłości. TWINLINE jest jednym z nich. Łączy w sobie to, co praktyczne z tym, co przyjemne. Prysznic i kąpiel w jednym. Impulsem było to, że ludzie częściej biorą prysznic niż się kąpią. I że w łazience często brakuje miejsca na pry-



sznic i wannę. Dzięki temu wiele łazienek zamieniło się w jałowe, pozbawione przyjemności miejsca. Dopóki nie pojawiła się linia TWINLINE. Ta innowacja udo-

wodniła, że komfort i mała przestrzeń nie są sprzecznością. W kompaktowym i niedrogim produkcie zmieściła się kombinacja prysznica i kąpeli, a przy okazji otworzyła zupełnie nowy rynek. Teraz, już w trzeciej generacji produktu, po niezliczonych nagrodach za wzornictwo i późniejszych kopiach, TWINLINE pozostaje najlepszy. „Na dobry projekt składa się suma wszystkich pojedynczych rozwiązań zastosowanych w całym produkcie“. Jeśli zastosujemy tę definicję do wanny TWINLINE, możemy śmiało powiedzieć, że dotychczasowy sukces sprzedaży zawdzięczamy szeregowi świetnych rozwiązań, które zostały zastosowane w tej wannie.

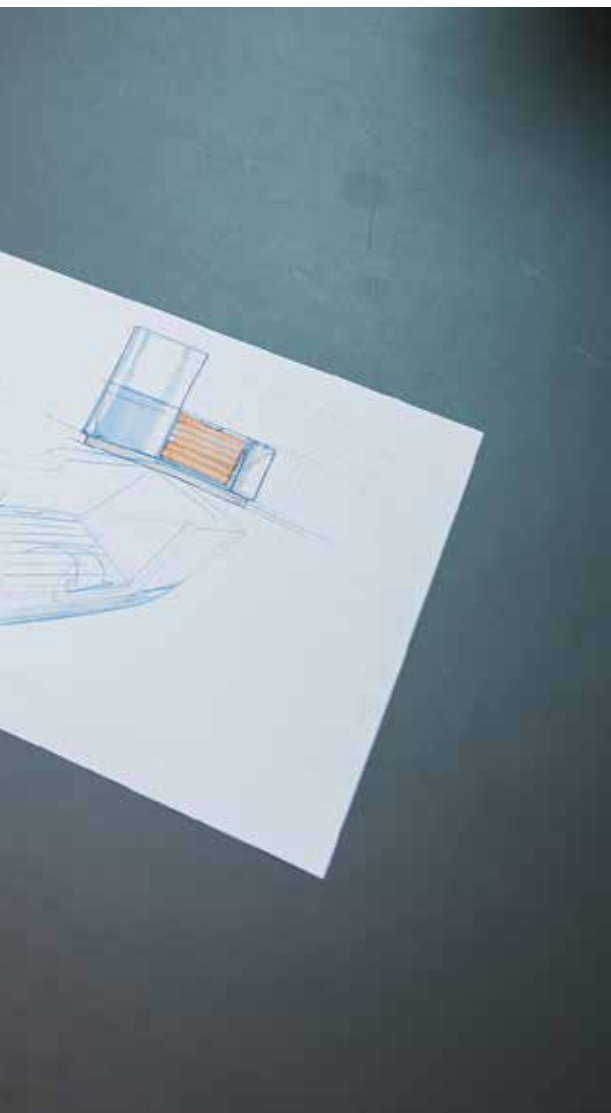

Christoph Pauschitz

Managing Owner
Head of Industrial Design



– GP designpartners gmbh

Jesteśmy doświadczonym zespołem projektantów przemysłowych z siedzibą w Wiedniu. Od ponad 25 lat zajmujemy się projektowaniem produktów, które wyróżniają się na tle konkurencji i sprawiają, że firmy są widoczne i ostatecznie inspirują konsumentów. Tworzymy projekty dla takich branż jak: produkty łazienkowe i sanitarne, energia alternatywna, e-mobilność, technologia medyczna, audio i wiele innych. Dzięki konsekwentnemu dopasowaniu naszych projektów do ludzkich potrzeb, tworzymy płynne przejście od początkowo kruchej wizji produktu do solidnego sukcesu na rynku. Naszym dążeniem jest doprowadzenie do efektów naszej pracy w sposób jak najbardziej profesjonalny i szybki. Podróżujemy z podręcznym bagażem i zawsze mamy ze sobą to, co najważniejsze: pasję do projektowania.



Biura nieruchomości

Patryk Markiewicz

– Nowe spojrzenie na przestrzeń

BIURO NIERUCHOMOŚCI ECOPROPERTY

Optymalnym rozwiązaniem dla małych łazienek zdecydowanie są składane kabiny prysznicowe Artweger 360 oraz kabino-wanny TWINLINE

Jako agent z wieloletnim doświadczeniem na rynku nieruchomości wiem jak wiele czynników składa się na udaną transakcję sprzedaży mieszkania. Wspólnie z moimi współpracownikami z EcoProperty wspieramy naszych klientów począwszy od określenia realnej ceny nieruchomości, poprzez indywidualny proces sprzedaży oraz poszukując dla nich możliwości zwiększenia wartości nieruchomości. Obecny trend kupowania coraz mniejszych mieszkań nie musi oznaczać jednak braku komfortu w łazience, o ile zastosowana zostanie kabino-wanna TWINLINE, która dzięki swojej multifunkcjonalności zaspokaja pragnienie klientów o posiadaniu zarówno praktycznej kabiny prysznicowej, jak i komfortowej wanny. Warto podkreślić, że wanna zawsze jest czynnikiem, który znacząco podnosi wartość lokalu. W przypadku coraz bardziej popularnych, tzw. mikroapartamentów czyli mieszkań do 30 m² przestrzeni jest tak mało, że pomieszczenia pełnią wiele funkcji, w zależności od pory dnia. Doskonale sprawdzają się wtedy rozwiązania, które można schować lub złożyć, jak np. składana kabina ARTWEGER 360, którą po użyciu można złożyć, a powstałą przestrzeń wykorzystywać w zależności od potrzeb mieszkańców.

Ecoproperty Sp. z o.o.

ul. Głogowska 82D, 60-741 Poznań

www.ecoproperty.pl





Architekci wnętrz

Katarzyna Orwat

– Projektowanie bez barier

STUDIO PROJEKTOWANIA WNĘTRZ ORWAT DESIGN

Kabino-wanny TWINLINE oraz z podnośnikiem ARTLIFT to bez wątpienia luksus samodzielnej kąpieli dla osób o nawet bardzo ograniczonej mobilności ruchowej.

Jestem projektantką wnętrz z pragmatycznym spojrzeniem na funkcjonalność projektowanych przestrzeni. Dobór wyposażenia łazienki nie jest prostym działaniem, szczególnie gdy możemy pozwolić sobie tylko na jeden wybór - wanna lub kabina prysznicowa. Na poziomie emocjonalnym bardzo często pragniemy wanny, kojarzącej się z luksusem, zażywaniem kąpieli, relaksem i odpoczynkiem. Kabina jest praktycznym rozwiązaniem, zapewniającym dodatkowo łatwość użytkowania, gdy w naszym życiu, pojawi się niepełnosprawność ruchowa. Kabino-wanny idealnie redukują bariery, spełniając szerokie spektrum oczekiwań dla starszych i młodszych użytkowników. Jako triathlonistka byłam niejednokrotnie kontuzjowana, dlatego wiem, że w takich przypadkach skorzystanie z tradycyjnej wanny jest bardzo utrudnione. Optymalnym rozwiązaniem problemów związanych z mobilnością w łazience jest wykorzystanie jednego z produktów Artweger redukujących bariery architektoniczne. W zależności od sytuacji optymalnym rozwiązaniem może być kabino-wanna TWINLINE z podnośnikiem ARTLIFT.

Katarzyna Orwat, CEO ORWAT DESIGN - architektura wnętrz

Adres pracowni: 61-843 Poznań, ul. Wszystkich Świętych 4a

www.kasiaorwat.pl





*Myślisz, że wszystko co najlepsze
masz już za sobą? To nieprawda.
Teraz, kiedy jesteś dojrzałą kobietą
zaczyna się druga, wspaniała połowa
Twojego życia. Dojrzałość daje to,
o czym kiedyś mogłaś tylko marzyć.
Odwagę by być sobą!*

KABINO-WANNY

TWINLINE 1



Kabino-wanny
TWINLINE 1



**NOWOCZESNE ROZWIĄZANIE DLA
WIĘKSZEGO KOMFORTU W ŁAZIENCE**

Łazienka coraz częściej staje się centralnym pomieszczeniem w naszych domach. W zależności od etapu życia, miejsce to spełnia pewne funkcje, które wykraczają daleko poza codzienną higienę. Często służy jako prywatny azyl, w którym można się nie tylko odświeżyć i zażyć higieny ale także zrelaksować się, odpocząć i pobyć tylko ze sobą. Jest ważnym miejscem regeneracji i ładowania energii. Nie można zapominać, że jej główną funkcją jest pielęgnacja ciała i zabiegi kosmetyczne. Natomiast dla rodzin z dziećmi łazienka bezsprzecznie jest miejscem wielu zabaw i nieograniczonej radości.

**CODZIENNY KONTAKT Z WODĄ TO
ŹRÓDŁO ZDROWIA, ENERGII I RADOŚCI**

Człowiek jest częścią natury, dlatego kontakt z wodą zawsze był dla niego niemal magicznym rytuałem. Celebrowanie kontaktu z przyrodą czy to nad górskim potokiem, w lesie czy nad brzegiem morza, sprawia, że ciało i dusza odzyskują spokój. Od dawna już wiadomo, że podstawą sukcesu w życiu są dwa elementy: spokojny umysł i aktywne działanie, dlatego tak ważne jest, aby każdego wieczora wziąć relaksującą kąpiel, która da ukojenie naszym zmysłom, pozwoli się wyciszyć i odnaleźć wewnętrzny balans.

Woda sprawia, że każdego dnia odradzamy się na nowo.



*– Kąpiel
czy prysznic?
To zależy tylko
od tego, na co
masz ochotę!*

**WANNA Z DRZWIAMI ROZUMIANA
JAKO CENTRALNY ELEMENT ŁAZIENKI**

Aby możliwe było spełnienie różnorodnych funkcji w łazience, wanna staje się centralnym elementem w pomieszczeniu. Dlatego nie należy z niej rezygnować, zwłaszcza gdy planujemy łazienkę pozbawioną barier architektonicznych i dostosowaną do potrzeb osób starszych. Nowoczesne kabino-wanny ze zintegrowanymi drzwiami i kabiną prysznicową zapewniają komfort użytkowania także w podeszłym wieku. Nie ma już konieczności przechodzenia przez krawędź wanny ani ryzyka poślizgnięcia się podczas kąpieli.

Kabino-wanny

z dużą powierzchnią
prysznicową XXL

– Tylko w Artweger



Łatwa pielęgnacja i czyszczenie:

Nasz ARTCLEAR GLAS

ARTCLEAR GLAS oferuje nową, trwałą i łatwą w pielęgnacji powierzchnię szyb do kabin prysznicowych. Szyby te są chronione przed starzeniem się i korozją szkła, a nakłady pracy na czyszczenie są mniejsze. Ułatwieniem w czyszczeniu są również ukryte, pionowe fugi silikonowe oraz zewnętrzne ZAWIASY KLEJONE.



Wygodne wejście i wyjście:

Wysokość wejścia to tylko 18 cm i możliwe jest jego obniżenie do 7 cm

Standardowa wysokość wejścia 18 cm, może zostać zmniejszona nawet do 7cm, co ogromnie poprawia komfort wchodzenia oraz wychodzenia i sprawia, że wanna doskonale nadaje się do użytkowania przez osoby starsze, niepełnosprawne, małe dzieci czy zwierzęta domowe. Wygodne siedzisko w rogu wanny można z łatwością wyjąć do czyszczenia.

Zalety:

- Kabino-wanna z **bardzo dużą** strefą prysznicą
- Drzwi kabino-wanny **otwierają się do 90°** do wewnątrz
- Profil ścienny z regulacją 3D i **ukrytą fugą silikonową**
- Zintegrowane z wanną **siedzisko w strefie prysznicą**
- **Zamek mechaniczny** z blokadą bezpieczeństwa w drzwiach
- Certyfikowana **technologia klejenia zawiasów** do powierzchni szkła
- System **kolorowego oświetlenia LED** o płynnej regulacji (opcjonalnie)
- Prosta, **intuicyjna obsługa** jedną ręką i nieskomplikowane czyszczenie
- Uszczelka wokół drzwi sprawia, że kabino-wanna jest **szczelna w 100%**
- **Mniejszy nakład pracy przy czyszczeniu** dzięki zastosowaniu powłoki ARTCLEAR GLAS
- Kompaktowe rozwiązanie **do napełniania i opróżniania wody** w kabino-wannie (opcjonalnie)

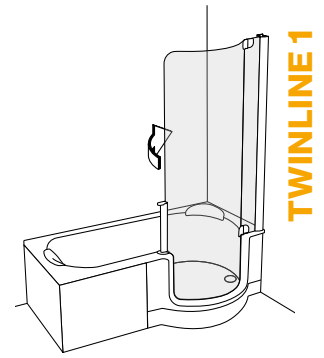

– Tylko w Artweger



Obszerna powierzchnia do leżenia:
Gwarancja wyjątkowego komfortu podczas użytkowania

Idealna do długich relaksujących kąpieli. Miękkie oparcie i siedzisko doskonale dopasowują się do krzywizn wanny i można je wyjmować do czyszczenia. W zależności od tego na co w danej chwili mamy ochotę, można się wygodnie rozłożyć w wannie lub siedząc na jej brzegu, oddawać się zabiegom pielęgnacyjnym.



Strefa prysznicza o rozmiarze XXL:
Poszerzenie w wannie zapewnia wyjątkową swobodę poruszania

Strefa prysznicza jest bardzo przestronna i zapewnia dużą swobodę ruchów. Z powodzeniem może pełnić funkcję pełnowartościowej kabiny prysznicowej. Została wyposażona w ARTGRIP, czyli specjalną powłokę antypoślizgową w strefie prysznicza, która sprawia, że powierzchnia zapewnia pełne bezpieczeństwo podczas stania w wannie.



Uchwyt z blokadą bezpieczeństwa:
Mechaniczne zamknięcie gwarantujące pełną szczelność jak w pralce

Wystarczy zamknąć drzwi, aż do zatrzaśnięcia, a wanna stanie się szczelna. Intuicyjnie obsługiwany uchwyt z blokadą bezpieczeństwa, która automatycznie zatrzaśnie się po zamknięciu drzwi, można łatwo otworzyć w pozycji stojącej. Zamknięcie jest skonstruowane w taki sposób, że drzwi można otworzyć dopiero po opróżnieniu wanny, co zapobiega wylewaniu się wody z wanny.

Obudowy wanien

Dzięki wannie TWIINLINE 1 firmy Artweger łazienka staje się osobistą strefą komfortu. Optymalna konstrukcja z drzwiami umożliwia wchodzenie i wychodzenie równie łatwe, jak w kabinie prysznicowej.

Większa swoboda ruchów dzięki zaokrąglonemu kształtowi ścian. Zaokrąglone drzwi kabiny z hartowanego szkła zapewniają ochronę przed rozpryskami wody i niezawodną szczelność.

TWIINLINE 1 oferuje także wyjątkowy komfort. Dzięki zintegrowanemu oparciu można się wygodnie oprzeć i zrelaksować podczas kąpieli. Siedzisko zintegrowane z brzegiem wanny zwiększa komfort podczas pielęgnacji ciała.



Obudowa wanny **z białego tworzywa**



Obudowa wanny **szkło przejrzyste**



Obudowa wanny **szkło antracyt**



Obudowa wanny **szkło bordowe**

TWINLINE 1 Kabino-wanna z dużą powierzchnią prysznicową

Zaokrąglone drzwi szklane zapewniają dużo miejsca podczas kąpieli
Zakrzywiony kształt wanny z powierzchnią prysznicową XXL
Mechaniczny system zamykania, nie wymaga zasilania
Zintegrowane siedzisko w strefie prysznica

TWINLINE 1 z drzwiami pełnymi - wersja LEWA

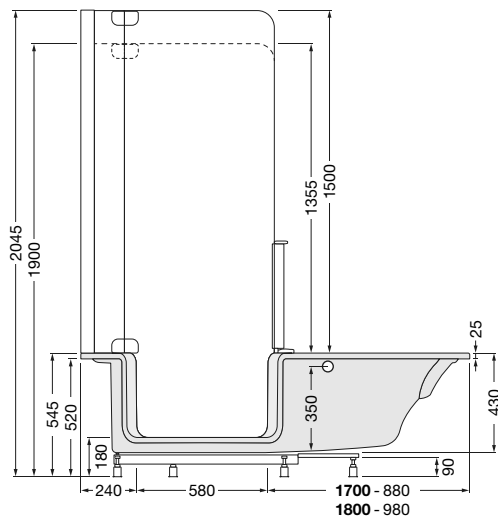

TWINLINE 1 z drzwiami pełnymi - wersja PRAWA

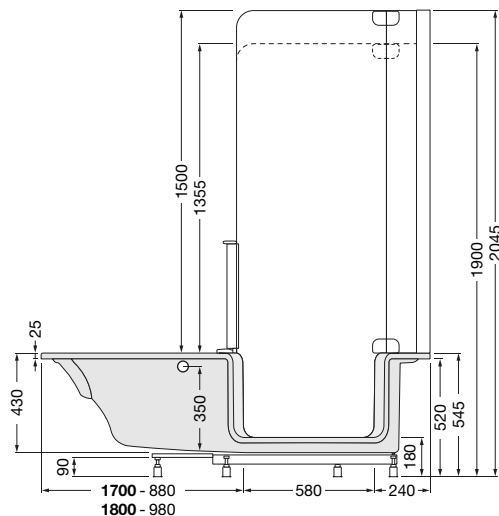

Kabino-wanna TWINLINE 1 wymiary: 1700 × 950 / 750 mm | głębokość: 430 mm | pojemność: ok. 180 litrów

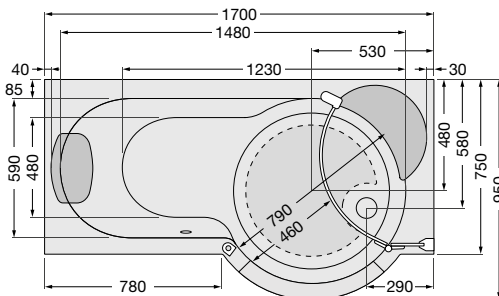
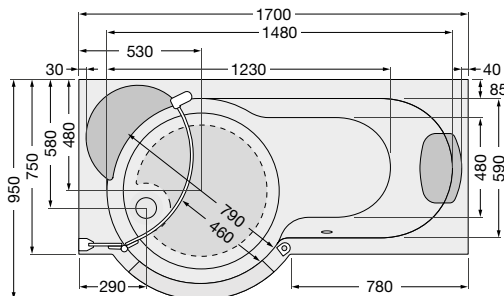

Kabino-wanna TWINLINE 1 wymiary: 1800 × 1000 / 800 mm | głębokość: 430 mm | pojemność: ok. 225 litrów

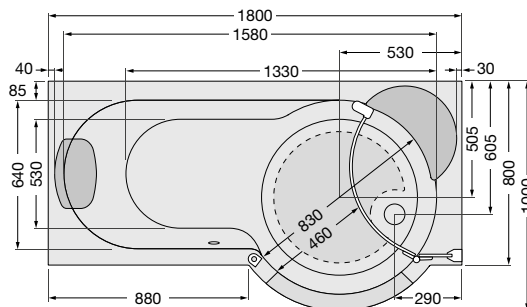
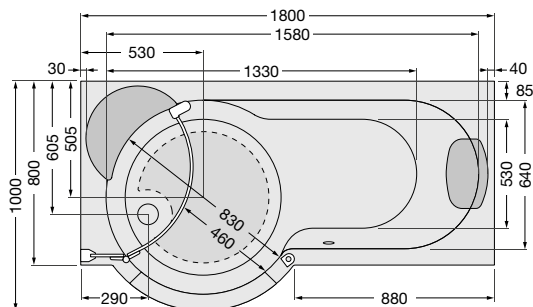

Kolory profili:



Zawiasy i końcówki uchwytów:

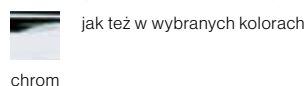

Element zamykający



Bezpieczne szkło hartowane (ESG)

W modelu TWINLINE zastosowano szkło hartowane poddane specjalnej obróbce termicznej (EN 12150), które jest bardziej odporne na uderzenia, wstrząsy i zmiany temperatury. W przypadku stłuczenia szkła powstają okruchy, co znacznie zmniejsza ryzyko obrażeń.

Opis produktu

Profile i uchwyty zostały wykonane z chromowanego aluminium. Zawiasy natomiast wykonane są z aluminium z chromowaną plastikową osłoną.

Drzwi szklane o grubości **8 mm** to nie tylko piękny wygląd. Przez to, że otwierają się do wewnątrz przestrzeń w Twojej łazience jest jeszcze lepiej wykorzystana.

Automatyczny zestaw odpływowo - przelewowy Sanit ze sztucznego tworzywa z kolankiem odpływowym, zasyfonowaniem oraz chromowanym korkiem i pokrętkiem.

ARTGRIP specjalna powłoka antypoślizgowa klasy C jest nanoszona na indywidualne życzenie klienta.

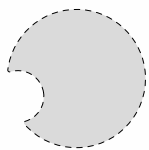

Strefa antypoślizgowa (schemat)

TWINLINE 1 AIR to nieco inny rodzaj hydromasażu: powietrze jest doprowadzane do wanny przez dwadzieścia cztery dyskretne dysze o głośności szeptanej. Unosi się niczym bąbelki szampana i delikatnie masuje całe ciało.

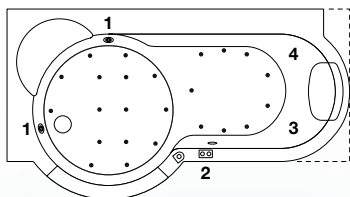

Rozmieszczenie dysz (schemat)

- 1 - kolorowe światło LED
- 2 - element sterujący AIR
- 3 - podłączenie zasilania i sterowanie
- 4 - pompa membranowa

TWINLINE 1 wersje drzwi:

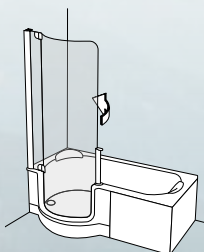

Kabino-wanna z drzwiami pełnymi

Szklanka ściana boczna w przypadku kiedy dowolny model kabino-wanny z serii DUETT montowany jest na prostej ścianie, opcją jest zamówienie dodatkowej szklanej ścianki bocznej o grubości **6 mm**.

Zalety: Kabino-wanna po dodaniu kolejnej ścianki bocznej otrzymuje transparentny parawan dzielący pomieszczenie, co sprawia, że nawet mała łazienka będzie wyglądać przestronnie, nowoczesnie i jasno.

Podniesiony uchwyt do drzwi z zamknięciem mechanicznym można wygodnie obsługiwać w pozycji stojącej, dzięki czemu jest szczególnie praktycznym rozwiązaniem.

Zalety: Lekkie uniesienie zapadki powoduje otwarcie drzwi do wnętrza. Wystarczy zamknąć drzwi, aż do zatrzaśnięcia, a wanna stanie się szczelna.

Wysokiej jakości materiał z którego wykonano wanny TWINLINE 1 jest bardzo stabilnym oraz trwałym kompozytem z błyszczącą i odporną na ścieranie specjalną powierzchnią typu GELCOAT.

Zalety: powierzchnia wanny jest nie tylko gładka i przyjemna dla skóry, ale także szczególnie łatwa w pielęgnacji i wytrzymała. Ponadto odporna jest też na działanie chemikaliów i rozpuszczalników.

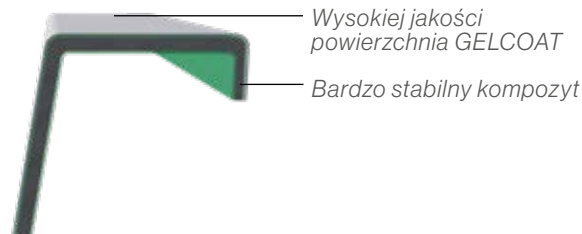

Wysokiej jakości powierzchnia GELCOAT

Bardzo stabilny kompozyt

Wstępnie zamontowany stelaż aluminiowy pod wannę z podparciem krawędzi, regulowanymi nóżkami gwarantującymi optymalną izolację akustyczną oraz wyjątkową stabilność kabino-wanny.

Zalety: Stelaż składa się z aluminiowych szyn opartych na gwintowanych nogach ułatwiających wy poziomowanie wanny. Stelaż wzmacnia konstrukcję wanny i zapobiega ewentualnym odkształceniom lub pęknięciom.

Obudowy do wanny TWINLINE 1 z wysokiej jakości tworzywa sztucznego, w kolorze białym oraz ze szkła (w trzech kolorach: białym, antracytowym i bordowym) to praktyczne i bardzo eleganckie rozwiązanie.

Zalety: Obudowy z tworzywa sztucznego i ze szkła wykonano z wysokiej jakości materiałów. Wszystkie obudowy są wyjątkowo łatwe w montażu, a gama kolorystyczna pozwala na dopasowanie jej do każdej łazienki.

Obudowa do zabudowy wanien składająca się z paneli styropianowych ze specjalną strukturą siatki ułatwiająca przyklejanie płytek o maksymalnej grubości 10 mm.

Zalety: Panele styropianowe mogą zostać zamontowane po lewej lub prawej stronie wanny. Dokładne ich pozycjonowanie jest możliwe na miejscu montażu wanny.



*Niezależnie od etapu
w życiu możesz być
tak bardzo szczęśliwa ...
jak tylko sobie na to
pозwolisz!*







KABINO-WANNY

TWINLINE 2



Kabino-wanny
TWINLINE 2





**KABINO-WANNA, KTÓRA DAJE NAM
RÓŻNORODNE MOŻLIWOŚCI RELAKSU**

Leżąc w wannie przepełniona szczęściem, przy-
mykasz oczy, a tu dochodzi Cię szmer górskiego
potoku i szum drzew. Otwierasz okno, spoglądasz
w stronę gór... tyle zieleni w jednym miejscu!

Głęboko wciągasz powietrze – i wtedy budzisz się
i przypominasz sobie, że przecież żyjesz w mieście
pełnym budynków, ruchliwych ulic i smogu, ale prze-
cież podczas wieczornej kąpieli, leżąc w ciepłej pianie,
możesz się odprężyć podczas relaksującego hydro-
masażu, wspominając miłe chwile na tonie natury.



**Z RĄK LUDZI TWORZĄCYCH DOSKONAŁE PRO-
DUKTY DLA WYJĄTKOWO WYMAGAJĄCYCH**

Nasi wyspecjalizowani pracownicy poczawszy od
etapu projektowania TWINLINE 2, poprzez złożony
proces produkcyjny i kontrolę jakości, działają
z myślą o maksymalnej satysfakcji naszych klientów.

**PRZYRODA TO DOSKONAŁE ŹRÓDŁO
NAJCZYSTSZEJ ENERGII ŹYCIOWEJ**

Góry to jeden z ostatnich bastionów natury
w jej czystej postaci. W Alpach człowiek
olśniony ich pięknem i majestatem uświada-
mia sobie potęgę przyrody i może w pełni
poczuć płynącą z niej moc.

Dzikię góry, woda i dziewiczy las emanują
niczym nieskażoną pierwotną energię
życiową, która krąży w powietrzu i przenika
nas aż do głębi.



*Kontakt z wodą
przywraca
równowagę
w organizmie!*

**TWINLINE 2 TO DOSKONAŁE ROZWIĄZANIE
DO KAŻDEGO TYPU ŁAZIENKI**

TWINLINE2 spełnia wszystkie wymagania nowoczes-
nej łazienki i to dla każdej generacji użytkowników.
Aby zyskać dodatkową przestrzeń, drzwi pryszni-
cowe otwierają się do wewnątrz.

Kabino-wanny TWINLINE 2 można także wpuścić
w podłogę. Dzięki temu podłoga i wanna znajdują się
na jednym poziomie, a dostęp do wanny jest znacznie
dogodniejszy. Aby komfort był jeszcze większy można
skorzystać z opcji hydromasażu i chromoterapii.
Wszystko co niezbędne dla doskonałego samopoczucia!



– Otwiera nowe możliwości

TWINLINE 2 zapewnia komfort i dobre samopoczucie w każdej łazience

Podczas gdy drzwi pełne zachwycają miłośników prostoty swoją przejrzystością i minimalistyczną formą, modele z drzwiami dzielonymi pozwalają na dużą elastyczność użytkowania.

Chcąc wziąć relaksującą kąpiel w wannie – należy po prostu odchylić parawan prysznicowy do wewnątrz lub na zewnątrz. Łatwe łączenie i rozdzielanie części drzwi jest możliwe dzięki pomysłowemu systemowi blokującemu, który jest w niewidoczny sposób zintegrowany z wąskim elementem klamki.



Drzwi do wanny są bardzo mocno i szczelnie połączone z górną częścią, dolna część za to otwiera się do wewnątrz



Dla ułatwienia czyszczenia kabino-wanny, górna część drzwi może być również odchyłana na zewnątrz.



To idealne rozwiązanie nie tylko dla rodzin: górną część drzwi prysznicowych można złożyć zarówno do wewnątrz i na zewnątrz.

– z drzwiami pełnymi:



Drzwi pełne otwierają się do wewnątrz, oszczędzając miejsce, a dzięki szklanej powierzchni na całej długości, są wyjątkowo łatwe do czyszczenia. Wysoko zainstalowany uchwyt ułatwia otwieranie drzwi w pozycji stojącej.

– z drzwiami dzielonymi:



Wariant z drzwiami dzielonymi daje różne możliwości użytkowania. W razie potrzeby drzwi można podzielić, przy czym dolna część może być uchylona do wewnątrz, a górna do wewnątrz i na zewnątrz.

– z drzwiami wannowymi:



Wanna z drzwiami to rozwiązanie dla wszystkich, którzy chcą mieć pełen komfort w swojej wannie. Zintegrowane szklane drzwi wygodnie otwierają się do wewnątrz.

Kabino-wanny

z poszerzoną powierzchnią prysznicową



— Tylko w Artweger



Łatwa pielęgnacja i czyszczenie:

Nasz ARTCLEAR GLAS

ARTCLEAR GLAS oferuje nową, trwałą i łatwą w pielęgnacji powierzchnię szklaną do kabin prysznicowych. Szyby te są chronione przed starzeniem się i korozją szkła, a nakłady na czyszczenie są mniejsze. Ułatwieniem w czyszczeniu są również ukryte pionowe fugi silikonowe oraz zewnętrzne ZAWIASY KLEJONE.



Dodatkowa ochrona przed rozpryskiwaniem:

Skrzydło przeciwozpryskowe

Wersja ze szklanym, odchylanym na obie strony, skrzydłem przeciwozpryskowym, montowanym na drzwiach prysznicowych, dla dodatkowej ochrony przed rozpryskiwaniem wody poza przestrzeń kabino-wanny. Element opcjonalny, dostępny dla TWINLINE 2 z drzwiami pełnymi. Jest możliwość późniejszego doposażenia.

Zalety:

- Prosty kształt wanny z **poszerzoną strefą prysznica**
- Drzwi kabino-wanny **otwierają się do 72° lub do 90°** do wewnątrz
- Opcjonalnie także z **oparciem i siedziskiem narożnym**
- **Mechaniczny zamek** nie wymaga zasilania elektrycznego
- Do wyboru **drzwi na całej wysokości kabiny** lub **drzwi dzielone**
- Certyfikowana **technologia klejenia zawiasów** do powierzchni szkła
- System **kolorowego oświetlenia LED** o płynnej regulacji (opcjonalnie)
- Idealna do szybkiego remontu, **wyjątkowo głęboka** kabino-wanna (49 cm)
- Uszczelka wokół drzwi sprawia, że kabino-wanna jest **szczelna w 100%**
- **Mniejszy nakład pracy przy czyszczeniu** dzięki zastosowaniu powłoki ARTCLEAR GLAS
- Kompaktowe rozwiązanie do **napełniania i opróżniania wody** w kabino-wannie (opcjonalnie)

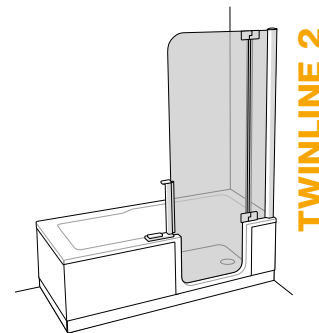

Maksimum elastyczności w użytkowaniu:
Drzwi dzielone w kabiono-wannach

Modele z drzwiami dzielonymi pozwalają na dużą elastyczność użytkowania. Chcąc wziąć relaksującą kąpiel w wannie – należy po prostu odchylić parawan prysznicowy do wewnątrz lub na zewnątrz. Łatwe łączenie i rozdzielanie części drzwi jest możliwe dzięki pomysłowemu systemowi blokującemu.



Wyjątkowo łatwe wejście do kabino-wanny:
Drzwi wanny otwierane do wewnątrz

Kabino-wanna z drzwiami: lekkie uniesienie zapadki powoduje otwarcie drzwi do wewnątrz. Jest to rozwiązanie dla wszystkich, którzy chcą mieć pełen komfort w swojej wannie. Zintegrowane szklane drzwi umożliwiają korzystanie z wanny również seniorom, osobom z ograniczeniami mobilności oraz domowym pupilom.



Doskonała szczelność drzwi kabino-wanny:
Uszczelka pomiędzy drzwiami

Specjalna uszczelka między drzwiami do wanny, a parawanem zapewnia wyjątkową szczelność w obszarze połączenia drzwi, a dzięki jej transparentności drzwi zachowują swój minimalistyczny wygląd. Idealne połączenie dużej funkcjonalności z eleganckim designem.

Obudowy wanien

TWINKLINE 2 to nie tylko prysznic i wanna w jednym. Gwarantuje również wyjątkowo bezpieczny i wygodny dostęp zarówno do prysznica jak i do wanny. Zawsze można wybrać optymalny do sytuacji wariant.

Niezależnie jednak od tego, czy chodzi o transparentne, eleganckie rozwiązanie z drzwiami pełnymi czy o model z drzwiami dzielonymi, w obu przypadkach do strefy prysznica i do wanny wchodzi się wygodnie, niemal z poziomu podłogi.

A dla wszystkich, którzy wolać mieć prysznic i wannę osobno, przygotowane komfortowe rozwiązanie wannowe ze zintegrowanymi szklanymi drzwiami.



Obudowa wanny ze **szkła w kolorze antracyt**



Obudowa wanny **białe tworzywo**



Obudowa wanny **szkło przejrzyste**



Obudowa wanny **szkło bordowe**

– Perfekcja w każdym szczególe

Kabino-wanna TWINLINE 2 w detalach

Wyjątkowy design i konstrukcja oparta na liniach prostych sprawiają, że TWINLINE 2 jest bardzo kompaktowa.

Dzięki wielu wariantom jest także bardzo elastyczna i zapewnia wystarczającą ilość miejsca nawet w małych łazienkach. Ponadto oferuje doskonały komfort użytkowania i wiele innych zalet, takich jak na przykład wyjątkowo głęboka wanna zapewniająca intensywną przyjemność kąpieli czy dostęp do kabiny niemal z poziomu podłogi. Podsumowując TWINLINE 2 to wzorcowy przykład wanny przyszłości - zintegrowanej z pełnowartościową kabiną prysznicową.



Opcjonalne oparcie zapewnia dodatkowy komfort podczas kąpieli w wannie TWINLINE 2. Na czas czyszczenia oparcie można po prostu zdjąć.



Wygodny dostęp: uchwyt w drzwiach wyposażony jest w gumową powłokę antypoślizgową, co dodatkowo poprawia jakość użytkowania.



Opcjonalna wlewka jest dyskretnie zharmonizowana z kształtem wanny. Woda tryska do wanny jakby ze źródła.



Opcjonalne narożne siedzisko zapewnia obszerną i wygodną przestrzeń do siedzenia. Wykonane zostało z łatwego w pielęgnacji, antypoślizgowego tworzywa sztucznego i jest wymowane.



Mechaniczna blokada zamka jest połączona z odpływem. Wanna może zostać napełniona tylko przy zamkniętych drzwiach.



Zawiasy są przymocowane na zewnątrz, dzięki czemu wewnętrzna strona szyby jest łatwa do czyszczenia.

TWINLINE 2 Kabino-wanna z poszerzoną strefą prysznica

TWINLINE 2 z drzwiami pełnymi

Drzwi szklane pełne, bezpieczne szkło hartowane 8 mm
Podwyższony uchwyt ułatwiający otwieranie w pozycji stojącej
Szklana powierzchnia na całej wysokości, łatwa do czyszczenia

TWINLINE 2 z drzwiami dzielonymi

W komplecie z drzwiami wannowymi i armaturą prysznicową
Parawan prysznicowy otwiera się do wewnątrz i na zewnątrz
Drzwi do wanny otwierają się do wewnątrz

TWINLINE 2 z drzwiami pełnymi - wersja LEWA

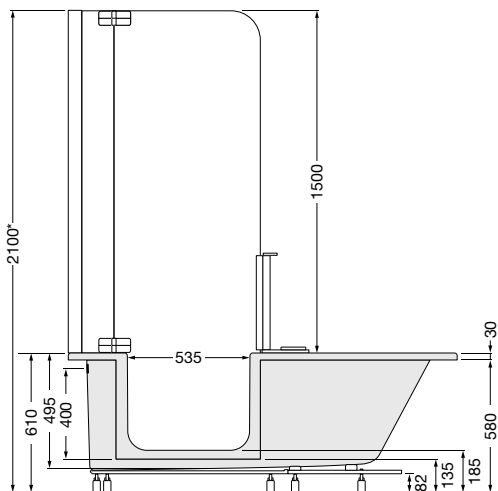

*wysokość 2100 mm lub na wymiar.

TWINLINE 2 z drzwiami dzielonymi - wersja PRAWA

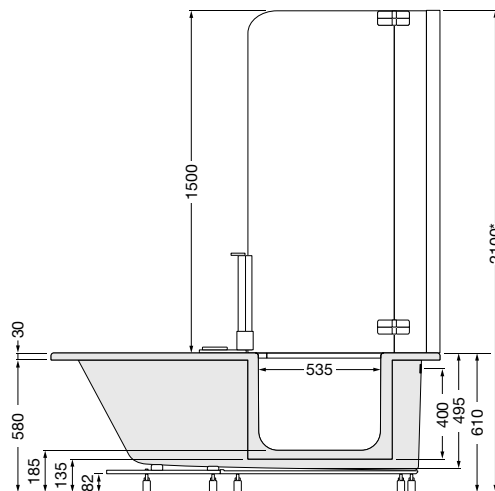

*wysokość 2100 mm lub na wymiar.

Kabino-wanna TWINLINE 2 wymiary: 1600 × 750 mm | głębokość: 495 mm | pojemność: ok. 180 litrów

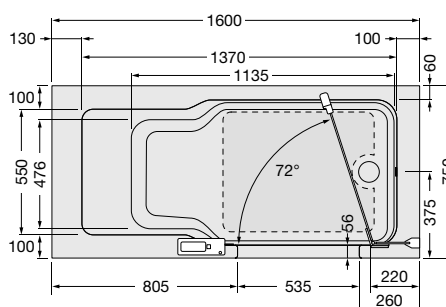
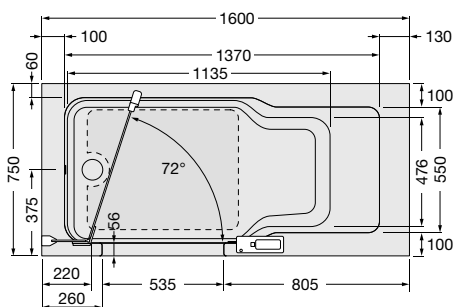

Kabino-wanna TWINLINE 2 wymiary: 1700 × 750 mm | głębokość: 495 mm | pojemność: ok. 200 litrów

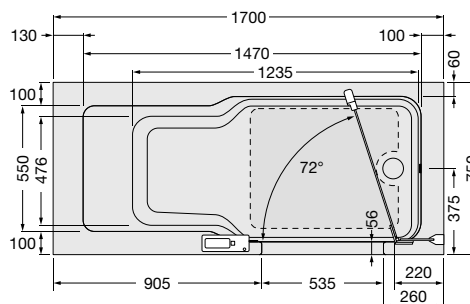
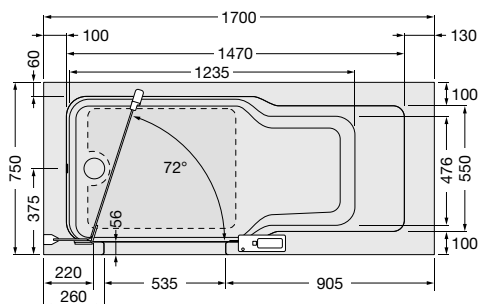

Kolor wanny:



biały

Kolory obudowy do wanien:



tworzywo sztuczne białe



szkło jasno-białe



szkło bordowe



szkło antracyt

Kolory profili:



biały



srebrny powlekany



metal wysoki połysk

Zawiasy i końcówki uchwytów:



chrom

jak też w wybranych kolorach

Zamykanie:



chrom

TWINLINE 2 z drzwiami niskimi

Drzwi szklane niskie, bezpieczne szkło hartowane 8 mm

Drzwi otwierają się do wewnątrz

Mechaniczna blokada bezpieczeństwa

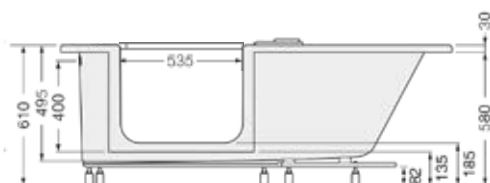
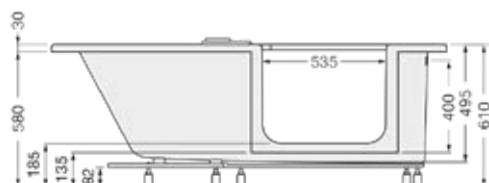
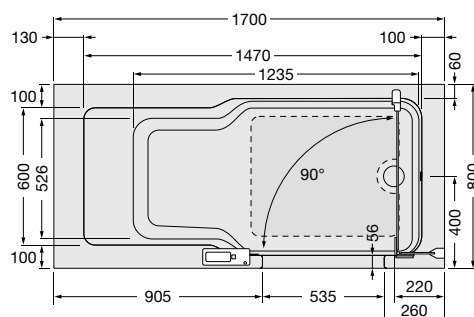
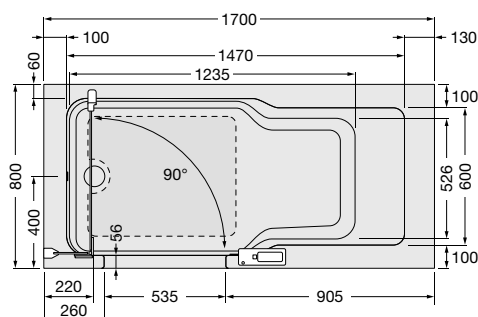
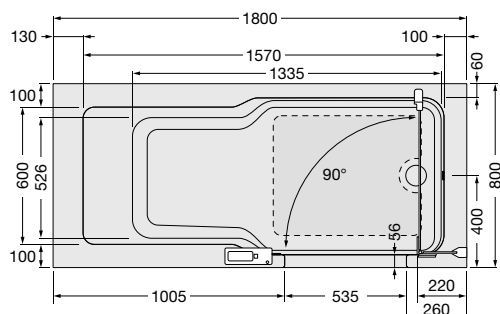
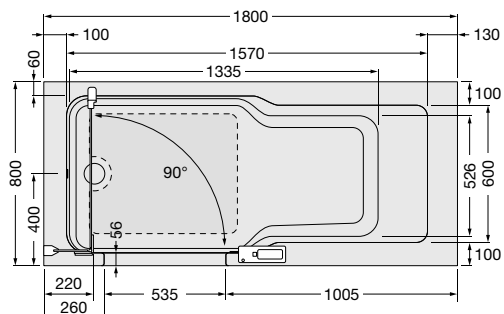
TWINLINE 2 z drzwiami niskimi - wersja LEWA**TWINLINE 2 z drzwiami niskimi - wersja PRAWA****Kabino-wanna TWINLINE 2** wymiary: 1700 × 800 mm | głębokość: 495 mm | pojemność: ok. 220 litrów**Kabino-wanna TWINLINE 2** wymiary: 1800 × 800 mm | głębokość: 495 mm | pojemność: ok. 240 litrów**Bezpieczne szkło hartowane (ESG).**

W modelu TWINLINE zastosowano szkło hartowane poddane specjalnej obróbce termicznej (EN 12150), które jest bardziej odporne na uderzenia, wstrząsy i zmiany temperatury. W przypadku stłuczenia szkła powstają okruchy, co znacznie zmniejsza ryzyko obrażeń.

Opis produktu

Profile i uchwyty zostały wykonane z chromowanego aluminium. Zawiasy natomiast wykonane są z aluminium z chromowaną plastikową osłoną.

Drzwi szklane o grubości **8 mm** to nie tylko piękny wygląd. Przez to, że otwierają się do wewnątrz przestrzeń w Twojej łazience jest jeszcze lepiej wykorzystana.

Automatyczny zestaw odpływowo - przelewowy Sanit ze sztucznego tworzywa z kolankiem odpływowym, zasyfonowaniem oraz chromowanym korkiem i pokrętkiem.

ARTGRIP specjalna powłoka antypoślizgowa klasy C jest наносzona na indywidualne życzenie klienta.



Strefa antypoślizgowa (schemat)

TWINLINE 2 AIR to nieco inny rodzaj hydromasażu: powietrze jest doprowadzane do wanny przez dwadzieścia cztery dyskretne dysze o głośności szeptanej. Unosi się niczym bąbelki szampana i delikatnie masuje całe ciało.

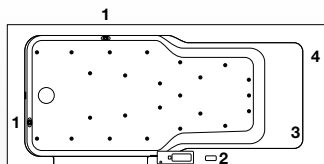

Rozmieszczenie dysz (schemat)

- 1 - kolorowe światło LED
- 2 - element sterujący AIR
- 3 - podłączenie zasilania i sterowanie
- 4 - pompa membranowa

TWINLINE 2 wersje drzwi:

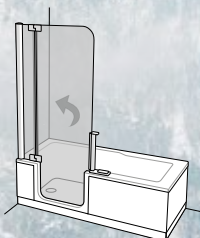

Kabino-wanna z drzwiami pełnymi

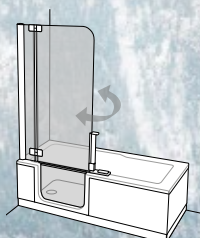

Kabino-wanna z drzwiami dzielonymi

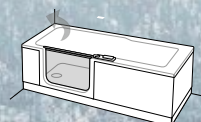

Kabino-wanna z drzwiami niskimi

Szklana ścianka boczna w przypadku kiedy dowolny model kabino-wanny z serii TWINLINE montowany jest na prostej ścianie, opcją jest zamówienie dodatkowej szklanej ścianki bocznej o grubości **6 mm**.

Zalety: Kabino-wanna po dodaniu kolejnej ścianki bocznej otrzymuje transparentny parawan dzielący pomieszczenie, co sprawia, że nawet mała łazienka będzie wyglądać przestronnie, nowoczesnie i jasno.

Podniesiony uchwyt do drzwi z zamknięciem mechanicznym można wygodnie obsługiwać w pozycji stojącej, dzięki czemu jest szczególnie praktycznym rozwiązaniem.

Zalety: Lekkie uniesienie zapadki powoduje otwarcie drzwi do wnętrza. Wystarczy zamknąć drzwi, aż do zatrzaśnięcia, a wanna stanie się szczelna.

Wysokiej jakości materiał z którego wykonano wanny TWINLINE 2 jest efektem zastosowania nowej technologii produkcji wanien firmy Artweger opartej na połączeniu powierzchni akrylowej z konstrukcją wielowarstwową (typu „Sandwich”).

Zalety: Optymalna izolacja cieplna, wysoka stabilność, dobra izolacja akustyczna, przyjemna powierzchnia przyjazna dla środowiska i nadająca się do recyklingu (nie zawiera rozpuszczalników.)

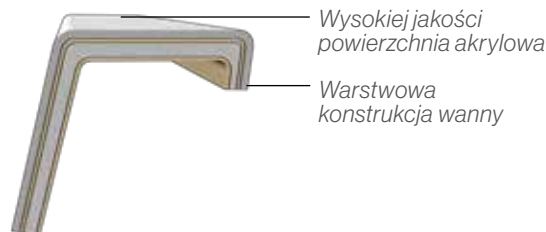

Wysokiej jakości powierzchnia akrylowa

Warstwowa konstrukcja wanny

Wstępnie zamontowany stelaż aluminiowy pod wannę z podparciem krawędzi, regulowanymi nóżkami gwarantującymi optymalną izolację akustyczną oraz wyjątkową stabilność kabino-wanny.

Zalety: Stelaż składa się z aluminiowych szyn opartych na gwintowanych nogach ułatwiających wy poziomowanie wanny. Stelaż wzmacnia konstrukcję wanny i zapobiega ewentualnym odkształceniom lub pęknięciom.

Obudowy do wanny TWINLINE 2 z wysokiej jakości tworzywa sztucznego, w kolorze białym oraz ze szkła (w trzech kolorach: białym, antracytowym i bordowym) to praktyczne i bardzo eleganckie rozwiązanie.

Zalety: Obudowy z tworzywa sztucznego i ze szkła wykonano z wysokiej jakości materiałów. Wszystkie obudowy są wyjątkowo łatwe w montażu, a gama kolorystyczna pozwala na dopasowanie jej do każdej łazienki.

Obudowa do zabudowy wanien składająca się z paneli styropianowych ze specjalną strukturą siatki ułatwiająca przyklejanie płytek o maksymalnej grubości 10 mm.

Zalety: Panele styropianowe mogą zostać zamontowane po lewej lub prawej stronie wanny. Dokładne ich pozycjonowanie jest możliwe na miejscu montażu wanny.



KABINO-WANNY DUETT









**ALPY - PRAWDZIWIY SMAK ŻYCIA,
NAJCZYSTSZA ESENCJA BYCIA**

„Alpejska pełnia życia” to stan umysłu. Pewność, że tu i teraz jesteś na właściwym miejscu. To coś, co przyroda i góry wyzwalają w człowieku. Ludzie przyjeżdżają w górskie rejony, ponieważ brakuje im spokoju i klarowności, która panuje w Alpach.

Kochają siłę gór, świeżość powietrza i ciszę lasu. To ludzie, którzy po górskiej wspinaczce potrzebują chwili refleksji podczas wieczornej kąpieli, w wannie wypełnionej krystaliczną wodą z górskiego strumienia. Którzy chcą głęboko oddychać.

I znaleźć spokój. I być człowiekiem.



**NASZ PROFESJONALIZM I ZAANGAŻOWANIE
TO GWARANCJA TWOJEJ SATYSFAKCJI**

Wiemy, że nasi klienci są wyjątkowi, dlatego tak wielką wagę przykładamy do tego, żeby oferować im doskonałe produkty. Finezyjne w formie, innowacyjne technicznie i dopracowane w najmniejszym szczególe.

**ULOTNE CHWILE SZCZĘŚCIA,
KTÓRE DAJĄ NAM GÓRY**

W górach poranek zaczyna się od śpiewu ptaków w gałęziach drzew za domem. Od zapachów dziewiczego lasu, wpadających przez otwarte okno. I świadomości, że dzień, który właśnie wstaje, przyniesie chwile zachwytu otaczającą przyrodą.

Lśnieniem białego lodowca, zapachem świeżo skoszonego siana, szumem górskiego potoku, kojącym nasze zmysły.

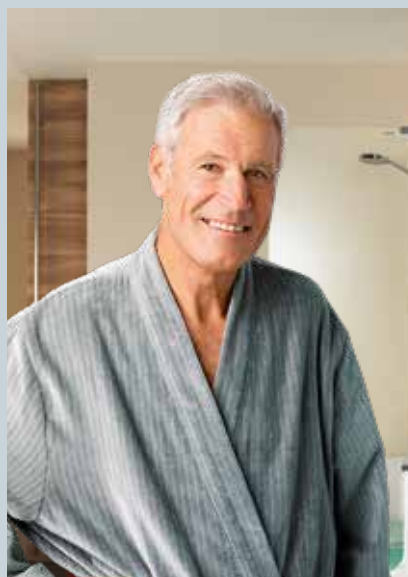

*Żyj w zgodzie
ze sobą. Życie
daje każdemu
tyle, ile ma
odwagę wziąć!*

**KABINO-WANNY DUETT TO DOSKONAŁA
PROSTOTA W KAŻDYM DETALU**

W przypadku projektowania łazienki podstawowe pytanie brzmi czego bardziej potrzebujesz by się odprężyć, prysznic czy kąpiel? Kabino-wanny z serii DUETT idealnie zaspokoją obie te potrzeby.

Przemyślane detale zaś otwierają kolejne możliwości. Na przykład drzwi prysznicowe, które otwierają się do wewnątrz, aby zaoszczędzić miejsce lub opcjonalne szklane skrzydło, które zapewnia dodatkową ochronę przed rozpryskiwaniem wody.



– Przyjemność podczas kąpieli

DUETT to wanna, która oferuje zdecydowanie więcej możliwości ...

Jeszcze nigdy nie miałaś do czynienia z tak komfortową wanną: otwierasz drzwi wanny DUETT i wchodzisz do środka! Szklane drzwi otwierają się do wewnątrz, co pozwala zaoszczędzić miejsce i umożliwia wygodny, niemalże zlicowany z podłogą dostęp do kabino-wanny. A ta wanna daje jeszcze więcej możliwości ...



Jesli już wanna, to koniecznie z pełnym komfortem podczas leżenia! W modelach DUETT kształt wanny jest specjalnie dostosowany do potrzeb kąpielowych użytkownika. Wanna jest bardzo głęboka i posiada dużo miejsca na nogi, co pozwala na wygodną i swobodną kąpiel. Ponadto ergonomiczne kształty i miękkie oparcie zapewniają pełnię przyjemności.

Wejście do wanny jest równie łatwe i wygodne jak wejście do kabiny prysznicowej. Szklane drzwi otwierają się do wewnątrz, co pozwala zaoszczędzić miejsce w łazience.

DUETT to nowoczesna wanna, w której można się w pełni odprężyć. Pochylona tylna część z opcjonalnym oparciem, sprzyja relaksowi i dobremu samopoczuciu podczas kąpieli. Dzięki prostemu zakończeniu części na stopy, wanna z serii DUETT oferuje mnóstwo miejsca do intensywnych kąpieli odświeżających. A zintegrowane drzwi zapewniają bezpieczne i wygodne wejście oraz wyjście. Należące do serii DUETT wanny i kabino-wanny mają również inne zalety: z jednej strony mieszczą się w bardzo małych łazienkach, a z drugiej strony, wyróżniają się dużym wyborem różnych wariantów drzwi. Dzięki temu pasują do każdej łazienki i z pewnością spełniają wszystkie oczekiwania wymagających klientów.



Wykonane z antypoślizgowego tworzywa sztucznego opcjonalne, narożne siedzisko oferuje obszerną i wygodną powierzchnię do siedzenia.



Opcjonalne oparcie pleców w kabino-wannie zapewnia dodatkowy komfort podczas kąpieli. Można je wyjąć do czyszczenia.



ARTGRIP to szczególnie trwała antypoślizgowa powłoka opcjonalna, która zapewnia stabilność podczas wchodzenia i wychodzenia.

Kabino-wanny

w wariacie podstawowym



– Tylko w Artweger



Łatwa pielęgnacja i czyszczenie:
Nasz ARTCLEAR GLAS

ARTCLEAR GLAS z nową, trwałą i łatwą w pielęgnacji powierzchnią szyb prysznicowych. Są one chronione przed starzeniem się i korozją, a nakład pracy na czyszczenie jest znacznie mniejszy. Ułatwieniem w czyszczeniu są także ukryte pionowe fugi silikonowe oraz zewnętrznie KLEJONE ZAWIASY.



Swoboda poruszania się w wannie:
Płaskie dno wanny i przestronna strefa prysznic

Wanna DUETT w zależności od warunków montażowych może zostać częściowo wpuszczona w podłogę. Wysokość wejścia wynosi wtedy 5,5 cm. Płaskie dno zapewnia dużo przestrzeni do poruszania się podczas brania prysznic. Dzięki zastosowaniu tego wyjątkowego rozwiązania można uzyskać więcej komfortu, bezpieczeństwa i elegancji.

Zalety:

- Prosty kształt wanny z **poszerzoną strefą prysznica**
- Drzwi kabino-wanny **otwierają się do 72°** do wewnątrz
- Opcjonalnie także z **oparciem i siedziskiem narożnym**
- **Mechaniczny zamek** nie wymaga zasilania elektrycznego
- Możliwość zmniejszenia **wysokości wejścia z 19 cm do 5,5 cm**
- Do wyboru **drzwi na całej wysokości kabiny** lub **drzwi dzielone**
- Obudowa wanny wykonana ze specjalnego tworzywa **Artwall 3.0**
- Certyfikowana **technologia klejenia zawiasów** do powierzchni szkła
- Idealna do szybkiego remontu **częściowego, głęboka** kabino-wanna (43 cm)
- Uszczelka wokół drzwi sprawia, że kabino-wanna jest **szczelna w 100%**
- **Mniejszy nakład pracy przy czyszczeniu** dzięki zastosowaniu powłoki ARTCLEAR GLAS

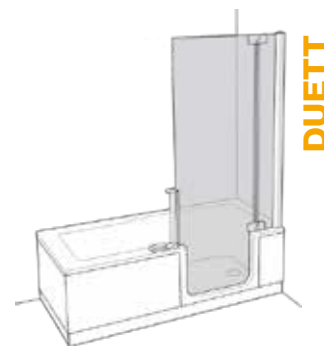

Perfekcyjna szczelność jak w pralce:
Uszczelki w drzwiach

Niezależnie jednak od tego, czy chodzi o transparentne, eleganckie rozwiązanie z drzwiami pełnymi czy o model z drzwiami dzielonymi, w obu przypadkach do strefy prysznica i do wanny wchodzi się wygodnie, niemal z poziomu podłogi. Na całej długości drzwi zabezpieczone są uszczelkami, które zapobiegają wyciekaniu wody.



Łatwość otwierania i zamykania:
Ergonomiczny uchwyt

Łatwe łączenie i rozdzielanie obu części drzwi możliwe jest dzięki pomysłowemu systemowi blokującemu, który jest w niewidoczny sposób zintegrowany z uchwytem. Ponadto uchwyt wyposażony jest w gumową powłokę antypoślizgową, co dodatkowo poprawia jakość użytkowania. Podwyższony uchwyt można wygodnie obsługiwać w pozycji stojącej.



Wyjątkowa wygodą podczas kąpieli:
Narożne siedzisko

Opcjonalne narożne siedzisko zapewnia obszerną i wygodną przestrzeń do siedzenia. Zostało ono wykonane z łatwego w pielęgnacji, antypoślizgowego tworzywa sztucznego i można je z łatwością wyjmować do czyszczenia lub w sytuacjach, kiedy nie jest potrzebne.

– Pysznic czy kąpiel?

Kabino-wanna DUETT to jednocześnie wanna i kabina prysznicowa

To częsty dylemat, kiedy nie chce się zrezygnować ani z jednego ani z drugiego.

Odpowiedzią na to pytanie są wyznaczające trendy niezwykle funkcjonalne kabino-wanny z serii DUETT, które są alternatywą dla konwencjonalnych rozwiązań wannowych lub prysznicowych.



Lubię brać prysznic...



A ja wolę się kąpać...

– ze skrzydłem przeciwrzypyskowym



– ze ścianką boczną



– z drzwiami pełnymi



Wysokość wejścia można obniżyć na życzenie klienta o 13,5 cm

Kabino-wanna z obniżonym wejściem, jest idealną propozycją dla osób z ograniczoną mobilnością, w tym seniorów lub osób niepełnosprawnych ruchowo. Wystarczy lekko podnieść nogę i użytkownik znajduje się w strefie kąpieli. Takie rozwiązanie nie tylko jest wyjątkowo komfortowe i pozwala zapomnieć o ograniczeniach, ale także zmniejsza ryzyko poślizgnięcia się i upadku.



PO wymianie wanny

– To niewielki wysiłek a efekt spektakularny!

WIĘCEJ KOMFORTU W KRÓTKIM CZASIE

Wyjątkowa przyjemność podczas kąpieli pod prysznicem jak i w wannie jest możliwa bez czasochłonnego, kompletnego remontu!

Starą wannę wystarczy zastąpić nową kabinowanną z wygodnym dostępem. Nowa kabinowanna jest instalowana dokładnie na tym samym miejscu i ma takie same wymiary. W razie potrzeby można także zamówić obudowę do zabudowy wanień ułatwiającą przyklejanie płytek, które będą się komponowały ze stylistyką łazienki.

Wymiana wanny na DUETT to prosty technicznie zabieg, który niezwykle poprawia funkcjonalność łazienki. Dokładnie ta sama przestrzeń co wcześniej, a doświadcza zupełnie nowych wrażeń!



PRZED wymianą wanny

DUETT Kabino-wanny w wariacie podstawowym

DUETT z drzwiami pełnymi

Drzwi szklane pełne, bezpieczne szkło hartowane 8 mm
 Podwyższony uchwyt ułatwiający otwieranie w pozycji stojącej
 Szklana powierzchnia na całej wysokości, łatwa do czyszczenia

DUETT z drzwiami niskimi

Drzwi szklane niskie, bezpieczne szkło hartowane 8 mm
 Drzwi otwierają się do wewnątrz
 Wysokość wejścia drzwi 19 cm

DUETT z drzwiami pełnymi - wersja LEWA

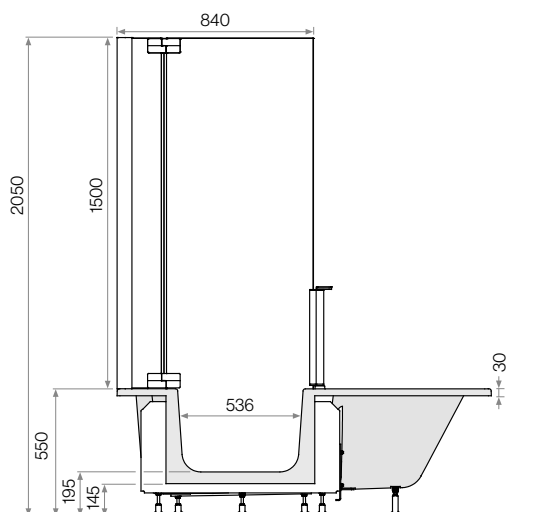

DUETT z drzwiami pełnymi - wersja PRAWA

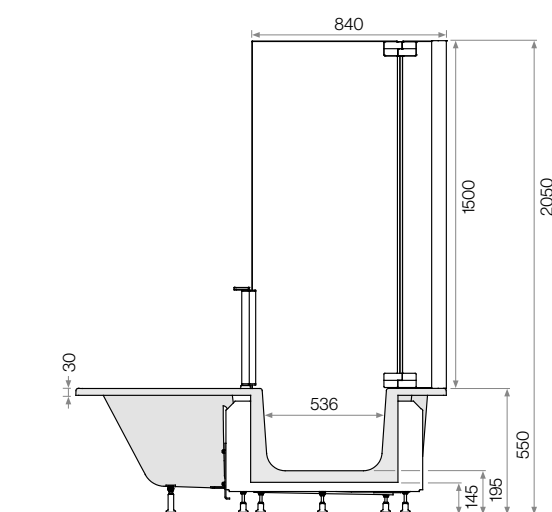

DUETT z drzwiami niskimi - wersja LEWA

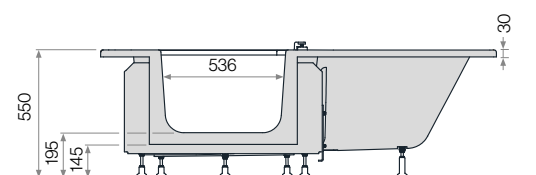

DUETT z drzwiami niskimi - wersja PRAWA

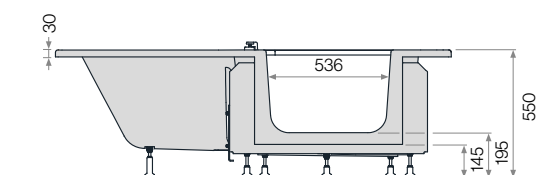

Kabino-wanna DUETT 160

wymiary: 1600 × 750 mm | głębokość: 430 mm | pojemność: ok. 130 litrów

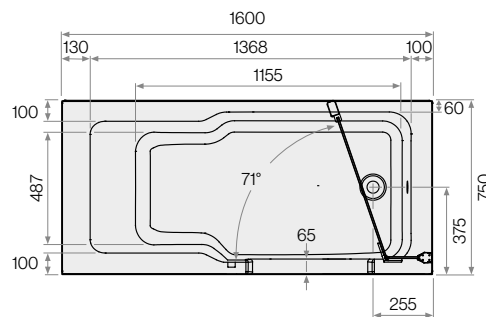
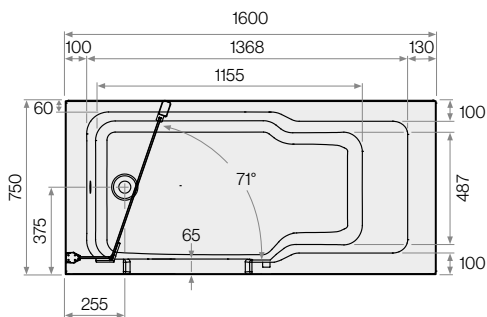

Kabino-wanna DUETT 170

wymiary: 1700 × 750 mm | głębokość: 430 mm | pojemność: ok. 150 litrów

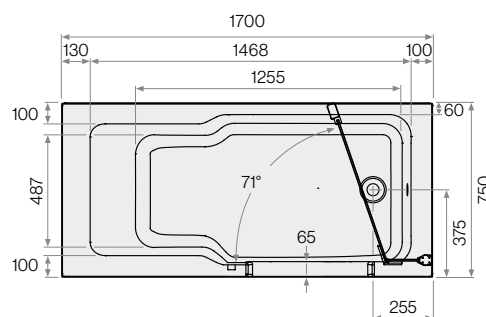
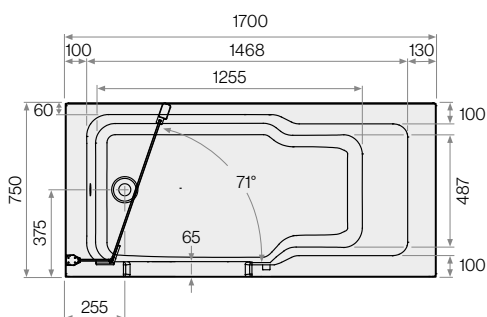

Opis produktu

Profile i uchwyty zostały wykonane z chromowanego aluminium. Zawiasy natomiast wykonane są z aluminium z chromowaną plastikową osłoną.

Kolory profili, uchwytów i zawiasów:



Drzwi szklane o grubości **8 mm** to nie tylko piękny wygląd. Przez to, że otwierają się do wewnątrz, przestrzeń w łazience może być jeszcze lepiej wykorzystana.

Podniesiony uchwyt do drzwi z zamknięciem mechanicznym można wygodnie obsługiwać w pozycji stojącej, dzięki czemu jest szczególnie praktycznym rozwiązaniem.

Automatyczny zestaw odpływowo-przelewowy Sanit ze sztucznego tworzywa z kolankiem odpływowym, zasyfonowaniem oraz chromowanym korkiem i pokrętkiem.

ARTGRIP powłoka antypoślizgowa klasy C jest nanoszona na indywidualne życzenie klienta.

Wysokość wejścia 19 cm może zostać zmniejszona do **5,5 cm** poprzez wpuszczenie w podłogę.

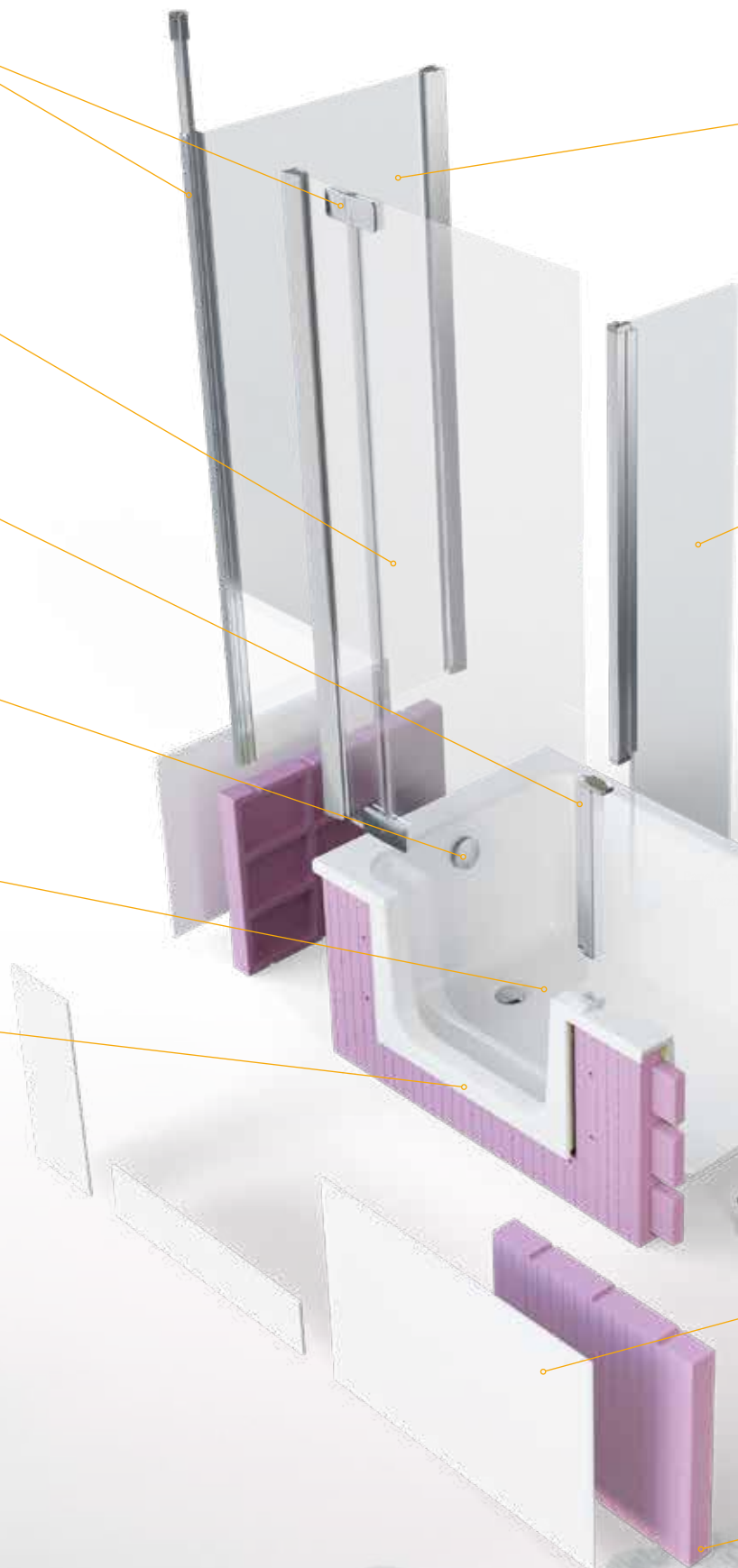

DUETT wersje drzwi:



Kabino-wanna z drzwiami pełnymi

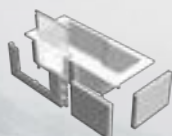

Wanna z drzwiami niskimi

Szklana ściana boczna w przypadku kiedy dowolny model kabino-wanny z serii DUETT montowany jest na prostej ścianie, opcją jest zamówienie dodatkowej szklanej ścianki bocznej o grubości **6 mm**.

Zalety: Kabino-wanna po dodaniu kolejnej ścianki bocznej otrzymuje transparentny parawan dzielący pomieszczenie, co sprawia, że nawet mała łazienka będzie wyglądać przestronnie, nowoczesnie i jasno.

Skrzydło przeciwrozpryskowe

Na specjalne życzenie klienta istnieje możliwość zamontowania skrzydła o grubości szkła **6 mm**, które zapewnia dodatkową ochronę przed rozpryskami wody.

Zalety: Opcjonalne skrzydło przeciwrozpryskowe można składać lub rozkładać w zależności od potrzeb, dzięki czemu można poczuć się jak w przestronnej kabinie.

Wysokiej jakości materiał

z którego wykonano wanny DEUTT jest efektem zastosowania nowej technologii produkcji wanien firmy Artweger opartej na połączeniu powierzchni akrylowej z konstrukcją wielowarstwową (typu „Sandwich”).

Zalety: Optymalna izolacja cieplna, wysoka stabilność, dobra izolacja akustyczna, przyjemna powierzchnia przyjazna dla środowiska i nadająca się do recyklingu (nie zawiera rozpuszczalników.)



Wysokiej jakości powierzchnia akrylowa

Warstwowa konstrukcja wanny

Wstępnie zamontowany stelaż

aluminiowy pod wannę z podparciem krawędzi, regulowanymi nóżkami gwarantującymi optymalną izolację akustyczną oraz wyjątkową stabilność kabino-wanny.

Zalety: Stelaż składa się z aluminiowych szyn opartych na gwintowanych nogach ułatwiających wy poziomowanie wanny. Stelaż wzmacnia konstrukcję wanny i zapobiega ewentualnym odkształceniom lub pęknięciom.

Obudowa wanny z paneli Artwall

składająca się z paneli przednich i bocznych (opcjonalnie) w wersji 3.0 została wykonana z aluminiowych płyt kompozytowych o grubości 3 mm, które mogą być montowane nawet bez widocznych profili.

Zalety: Nasze panele ARTWALL 3.0 są nie tylko wyjątkowo odporne i niewrażliwe na plamy oraz światło, ale również są łatwe do czyszczenia i odporne na powszechnie stosowane w gospodarstwie domowym środki czyszczące i chemiczne.

Obudowa do zabudowy wanien

składająca się z paneli styropianowych ze specjalną strukturą siatki ułatwiającą przyklejanie płytek o maksymalnej grubości 10 mm.

Zalety: Panele styropianowe mogą zostać zamontowane po lewej lub prawej stronie wanny. Dokładne ich pozycjonowanie jest możliwe na miejscu montażu wanny.







*W każdym wieku można wieść
aktywne i pełne radości życie.
Kluczem do zdrowia jest bycie
w zgodzie z naturą i samym sobą!*





KABINO-WANNA Z FOTELEM
ARTLIFT



Kabino-wanna z fotelem
ARTLIFT





**HYDROMASAŻ I KOLOROWE ŚWIATŁO
NIEZBĘDNE DO DOMOWEGO SPA**

Dla wielu osób ciepła kąpiel to najmiłszy sposób na wieczorny relaks. Jest to ważne zwłaszcza dla seniorów, którzy potrzebują więcej czasu na regenerację. Do tej pory osoby z ograniczoną mobilnością musiały, w tym celu pokonać wiele przeszkód. ARTLIFT - połączenie kabino-wanny z drzwiami i z komfortowym podnoszonym fotelem elektrycznym przywraca mobilność w łazience.

I sprawia, że łazienka nie kojarzy się już z przeszkodami, tylko z domową strefą wellness, gdzie można odpocząć i w spokoju zadbać nie tylko o swoje ciało, ale i wnętrze. Dostępny opcjonalnie masaż wodny i chromoterapia sprawiają, że to domowe spa zaspokoi wszelkie wymagania.



**WODA TO NIEZWYKŁA SIŁA, KTÓRA
DAJE NAM ŻYCIE I ZDROWIE**

Tam gdzie na zamglonym horyzoncie góry spotykają się z taflą wody można dostrzec spokój. Bezkrzes przyrody zapiera dech w piersiach i dodaje otuchy. Urzeka harmonią barw i dźwięków.

Wyływająca z gór woda to życiodajna siła, która zasila wszystko co żyje na naszej planecie. A człowiek jako istota złożona głównie z wody nie może bez niej istnieć, dlatego bezwiednie garnie się do jej naturalnych źródeł by żyć, rozwijać się i zyskać moc.



*— Ciepła woda,
bezpieczeństwo,
komfort i pełnia
przyjemności nie-
zależnie od wieku!*



**NIEZAWODNA PEWNOŚĆ I BEZPIECZEŃSTWO
PODCZAS UŻYTKOWANIA ARTLIFT**

Dzięki wysiłkom naszych projektantów i współpracowników stworzono starannie przemyślaną konstrukcję podnoszonego fotela elektrycznego ARTLIFT, trwale zintegrowanego z wanną.

Wykluczone zostało ślizganie lub chwieianie się. W rezultacie powstał estetyczny i praktyczny produkt, który wzbogaca łazienkę nie tylko funkcjonalnie, ale i wizualnie. Wannę ARTLIFT można wstępnie zakupić bez podnośnika i użytkować jako zwykłą wannę, a doposażyć ją w fotel elektryczny, dopiero wtedy gdy pojawi się taka potrzeba.

Zestaw do montażu wstępnego



Wcześniej czy później, podnoszone siedzisko ARTLIFT montuje się wyjątkowo prosto:

- 1. zdejmuje się oparcie,*
- 2. wkłada się kolumnę podnoszącą*
- 3. montuje się fotel*

– Dyskretne bezpieczeństwo!

W kabino-wannie ARTLIFT można zainstalować podnoszone siedzisko w dowolnym czasie

ARTLIFT zapewnia poczucie bezpieczeństwa także w przyszłości, ponieważ oferuje on możliwość dalszego samodzielnego korzystania z łazienki, bez pomocy innych osób. Przy zamówieniu kabino-wanny ARTLIFT z zestawem do montażu wstępnego firmy Artweger, można w każdej chwili doposażyć ją w podnoszone siedzisko, które łatwo montuje się za pomocą tego zestawu preinstalacyjnego. Wypustka na konstrukcję podnoszącą w zestawie preinstalacyjnym zasłonięta jest wygodnym oparciem. Ponadto możliwy jest również demontaż, co jest szczególnie praktyczne.



Oparcie siedziska jest w optymalnej pozycji wejściowej po podniesieniu siedziska, kiedy to znajduje się w górnej pozycji pionowej. Teraz można wygodnie i bezpiecznie na nim usiąść.



Po opuszczeniu siedziska oparcie powoli dostosowuje się do nachylenia wanny, podczas gdy siedzisko zawsze pozostaje poziome. Fotel jest wówczas trwale połączony z wanną.



Po zakończeniu kąpieli, kiedy już nie ma potrzeby używania podnoszonego siedziska ARTLIFT można go złożyć i korzystać z wanny tak jak podczas brania prysznica.



Konstrukcja podnoszonego siedziska została starannie przemyślana w każdym szczególe. Dlatego każdą wannę z podnoszonym siedziskiem ARTLIFT można również łatwo i wygodnie umyć jednym ruchem ręki.



Wygodne oparcie jest dostarczane z zestawem do montażu wstępnego, który jest niewidocznie zintegrowany z wanną, ponadto w eleganckim zagłówku ukryte jest przyłącze do siedziska podnoszonego Arlift.



Komfort za naciśnięciem przycisku znajdującego się na wannie. Po naciśnięciu jednego z dwóch przycisków, siedzisko zaczyna się poruszać - w górę lub w dół. Po zwolnieniu przycisku, siedzisko zatrzymuje się automatycznie.



— Tylko w Artweger



Łatwa pielęgnacja i czyszczenie:

Nasz ARTCLEAR GLAS

ARTCLEAR GLAS oferuje nową, trwałą i łatwą w pielęgnacji powierzchnię szyb do kabin prysznicowych. Szyby te są chronione przed starzeniem się i korozją szkła, a nakłady na czyszczenie są mniejsze. Ułatwieniem w czyszczeniu są również ukryte pionowe fugi silikonowe oraz zewnętrzne ZAWIASY KLEJONE.



Fontanna kolorów w wannie:

System kolorowych świateł LED

Kabino-wanna z podnoszonym siedziskiem ART-LIFT jest także opcjonalnie dostępna z dwoma zintegrowanymi kolorowymi światłami LED. Po naciśnięciu przycisku siedem wybranych odcieni kolorów tworzy przyjemną atmosferę.

Zalety:

- Prosty kształt wanny z **poszerzoną strefą prysznica**
- **Mechaniczny zamek** nie wymaga zasilania elektrycznego
- Certyfikowana **technologia klejenia zawiasów** do powierzchni szkła
- Uszczelka wokół drzwi sprawia, że kabino-wanna jest **szczelna w 100%**
- Siedzisko o przyjemnej w dotyku i **przyjaznej dla ciała miękkiej powierzchni**
- Możliwość zamontowania **hydromasażu ARTLIFT AIR** w wannie (opcjonalnie)
- **Delikatny ruch fotela** zapewnia poczucie bezpieczeństwa w każdym momencie
- Trwale połączone z wanną siedzisko **ustawia się płynnie w pozycji siedzącej lub leżącej**
- Wyłącznie **dwa przyciski na rancie wanny** do obsługi podnoszonego siedziska ARTLIFT
- **Fotel można złożyć**, dzięki czemu nie zajmuje on prawie miejsca i nie przeszkadza w kąpieli
- **Mniejszy nakład pracy przy czyszczeniu** dzięki zastosowaniu powłoki ARTCLEAR GLAS

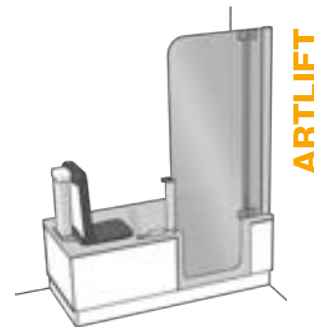

– Tylko w Artweger



Elegancki i funkcjonalny:
Uchwyt drzwiowy do wanny

Funkcjonalny uchwyt drzwiowy, który można wygodnie obsługiwać w pozycji stojącej posiada po bokach i od spodu antypoślizgową powłokę gumową. Ponadto mechaniczne bezpieczne zamknięcie można opcjonalnie połączyć z wlewką.



Całkowita szczelność wanny:
Zintegrowana z drzwiami uszczelka

Zintegrowane drzwi otwierają się do wewnątrz, aby zaoszczędzić miejsce i zapewniają wygodny dostęp do prysznica i kąpieli. Natomiast specjalna uszczelka na całej długości drzwi zapewnia trwałą i całkowitą szczelność wanny.

– Tylko w Artweger



Trzy różne systemy drzwiowe:
Pełne, dzielone i niskie drzwi wannowe

Wygodny dostęp do kabino-wanny zagwarantowany został przez zastosowanie jednego z trzech różnych systemów drzwiowych, do których należą: drzwi szklane dzielone, drzwi szklane pełne oraz pojedyncze niskie drzwi do wanny z bezpiecznym szkłem hartowanym o grubości 8 mm.

... kąpiel,
prysznic,
fotel z windą



Po prostu wejść

Tak łatwo jest wejść do wanny! Dzięki zintegrowanym drzwiom kabinowo-wanny firmy Artweger sprawia, że wejście do wanny lub pod prysznic jest łatwiejsze niż kiedykolwiek wcześniej. I bez obaw – drzwi po zamknięciu są absolutnie szczelne!



Zajmij miejsce

Fotel podnoszony ARTLIFT znajduje się w górnej pozycji i można na nim wygodnie usiąść. Dla optymalnego komfortu siedzisko ma przyjazną dla ciała, miękką powierzchnię i jest przyjemne w dotyku.



Kabino-wanny Artweger mają dwie wyjątkowe zalety: są pełnowartościowymi kabinami prysznicowymi ale i również funkcjonalnymi wannami do relaksu z wygodnym wejściem. Dzięki tej koncepcji firma Artweger nakreśliła przyszłość łazienki - z prawdopodobnie najbardziej nowoczesnym i komfortowym rozwiązaniem, jakie są obecnie dostępne.

Twoja gwarancja mobilności w łazience. ARTLIFT to doskonały przykład tego, co powinna oferować współczesna łazienka: prosty design, innowacyjna technologia i wyjątkowy komfort. ARTLIFT łączy w sobie zalety wyjątkowej kabino-wanny z komfortowym podnoszonym siedziskiem. W ten sposób Artweger po raz pierwszy tworzy kompleksowe rozwiązanie mobilne dla łazienki. Przekonaj się sami!



Delikatnie się zanurz

Zanurz się w kującej kąpiel: gdy tylko naciśniesz przycisk sterujący, fotel się opuszcza i przenosi Cię do wygodnej pozycji leżącej. Mięka w dotyku powierzchnia i delikatny ruch fotela zapewniają poczucie bezpieczeństwa w każdym momencie.



Poczuj się doskonale

Fotel podnoszony ARTLIFT został zaprojektowany tak, aby zajmował wyjątkowo mało miejsca i był funkcjonalny, dzięki czemu możesz nadal bez ograniczeń i zakłóceń relaksować się w wannie. A po kąpieli po prostu wytłaniasz się z wody za naciśnięciem przycisku!

ARTLIFT Kabino-wanna z podnoszonym fotelem

ARTLIFT z drzwiami pełnymi

Drzwi szklane pełne, bezpieczne szkło hartowane 8 mm
Podwyższony uchwyt ułatwiający otwieranie w pozycji stojącej
Szklana powierzchnia na całej wysokości, łatwa do czyszczenia

ARTLIFT z drzwiami dzielonymi

W komplecie z drzwiami wannowymi i armaturą prysznicową
Parawan prysznicowy otwiera się do wewnątrz i na zewnątrz
Drzwi do wanny otwierają się do wewnątrz

ARTLIFT z drzwiami pełnymi - wersja LEWA

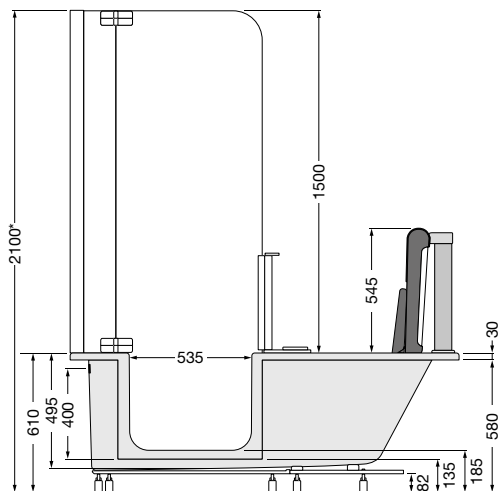

*wysokość 2100 mm lub na wymiar.

ARTLIFT z drzwiami dzielonymi - wersja PRAWA

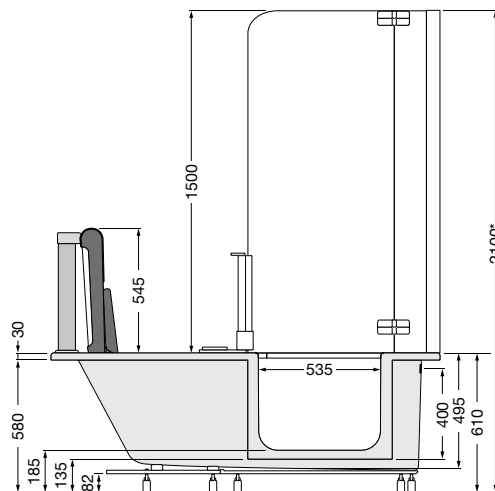

*wysokość 2100 mm lub na wymiar.

Kabino-wanna z fotelem ARTLIFT

wymiary: 1600 × 750 mm | głębokość: 495 mm | pojemność: ok. 180 litrów

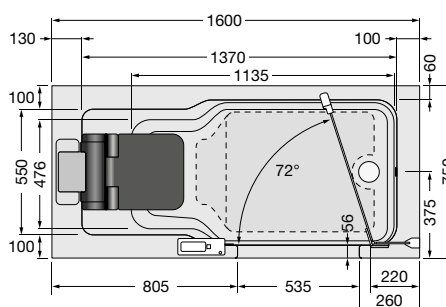
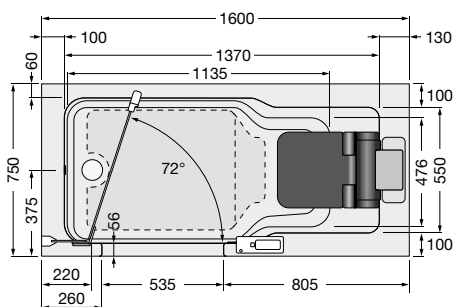

Kabino-wanna z fotelem ARTLIFT

wymiary: 1700 × 750 mm | głębokość: 495 mm | pojemność: ok. 200 litrów

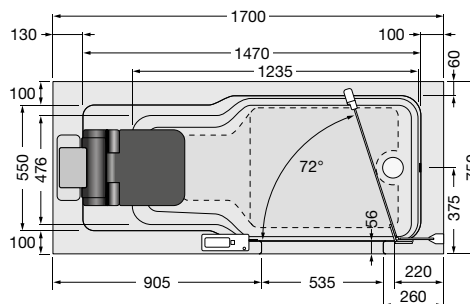
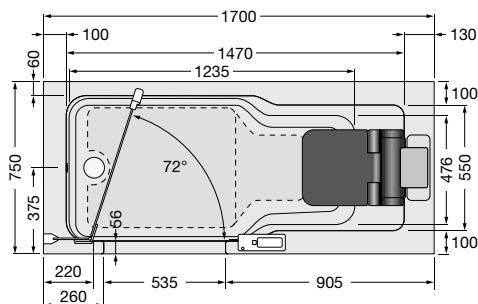

Kolor wanny:



Kolory obudowy do wanien:

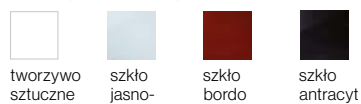

Kolory profili:



Zawiasy i końcówki uchwytów:

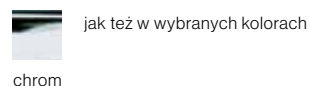

Zamykanie:



ARTLIFT z drzwiami niskimi

Drzwi szklane niskie, bezpieczne szkło hartowane 8 mm

Drzwi otwierają się do wewnątrz

Mechaniczna blokada bezpieczeństwa

Zestaw do montażu wstępnego dla modeli ARTLIFT

- **Wymagane przyłącze elektryczne 230V/50/60Hz**
- Zestaw do wstępnego montażu umożliwia doposażenie w fotel podnoszony
- Wanna jest przygotowana do montażu fotela podnoszącego i elementu sterującego
- Zdejmowane oparcie z powierzchnią o wysokiej jakości
- Do konserwacji i serwisu konieczne jest zamontowanie obudowy wanny Artweger lub obudowy podpłytkowej
- Wymiary oparcia: wysokość 26 cm, szerokość 30 cm, grubość 2 cm

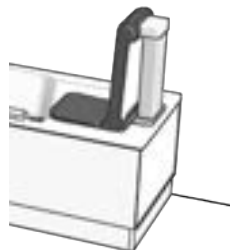
Fotel podnoszony

- **Wymagane przyłącze elektryczne 230V/50/60Hz**
- Element sterujący jest standardowo wbudowany w przedni rant wanny
- Do konserwacji i serwisu konieczne jest zamontowanie obudowy wanny Artweger lub obudowy podpłytkowej.
- Udźwig: 120 kg
- Wysokiej jakości, łatwa w pielęgnacji powierzchnia soft-touch
- Wymiary podnoszonego fotela: wysokość 60 cm, szerokość 33 cm, grubość 12/9 cm. Skrzydło siedziska: 33x33 cm

Kabino-wanna z fotelem ARTLIFT

wymiary: 1700 × 800 mm | głębokość: 495 mm | pojemność: ok. 220 litrów

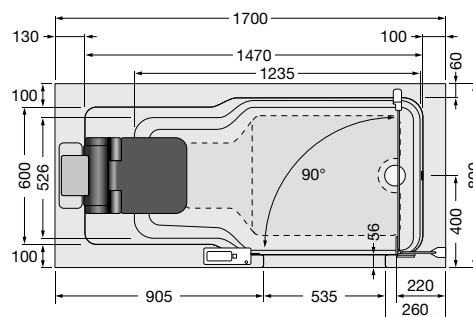
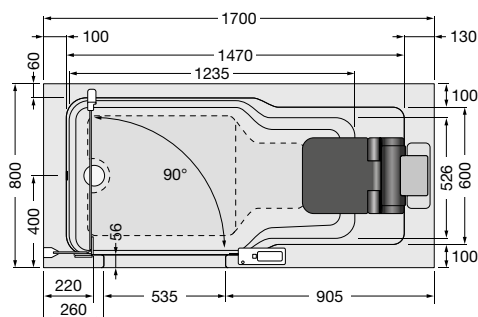
**Kabino-wanna z fotelem ARTLIFT**

wymiary: 1800 × 800 mm | głębokość: 495 mm | pojemność: ok. 240 litrów

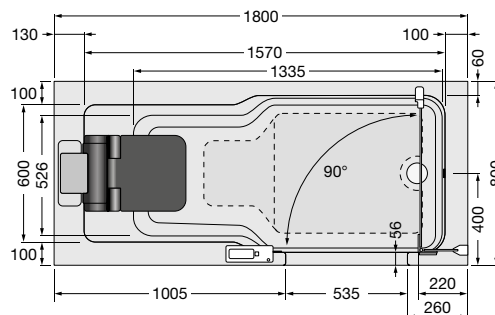
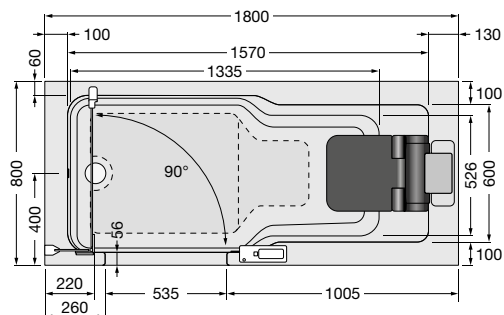
**Bezpieczne szkło hartowane (ESG)**

W modelu TWINLINE zastosowano szkło hartowane poddane specjalnej obróbce termicznej (EN 12150), które jest bardziej odporne na uderzenia, wstrząsy i zmiany temperatury. W przypadku stłuczenia szkła powstają okruchy, co znacznie zmniejsza ryzyko obrażeń.

Opis produktu

Profile i uchwyty zostały wykonane z chromowanego aluminium. Zawiasy natomiast wykonane są z aluminium z chromowaną plastikową osłoną.

Drzwi szklane o grubości **8 mm** to nie tylko piękny wygląd. Przez to, że otwierają się do wewnątrz, przestrzeń w Twojej łazience jest jeszcze lepiej wykorzystana.

Automatyczny zestaw odpływowo - przelewowy Sanit ze sztucznego tworzywa z kolankiem odpływowym, zasyfonowaniem oraz chromowanym korkiem i pokrętłem.

ARTGRIP specjalna powłoka antypoślizgowa klasy C jest nanoszona na indywidualne życzenie klienta.

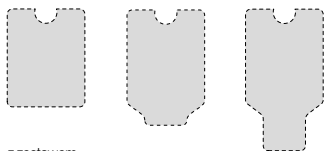

z zestawem przygotowawczym ARTLIFT 1600 ARTLIFT 1700 | 1800

Strefa antypoślizgowa (schemat)

TWINLINE 1 AIR to nieco inny rodzaj hydromasażu: powietrze jest doprowadzane do wanny przez dwadzieścia cztery dyskretne dysze o głośności szeptanej. Unosi się niczym bąbelki szampana i delikatnie masuje całe ciało.

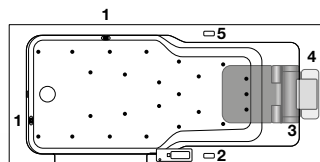

Rozmieszczenie dysz (schemat)

- 1 - kolorowe światło LED
- 2 - element sterujący ARTLIFT
- 3 - element sterujący AIR
- 4 - podłączenie zasilania i sterowanie
- 5 - pompa membranowa

ARTLIFT wersje drzwi:

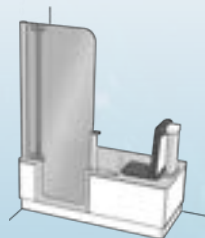

Kabino-wanna z drzwiami pełnymi

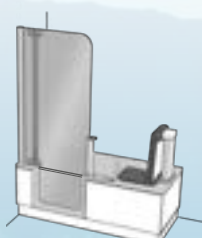

Kabino-wanna z drzwiami dzielonymi

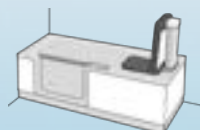

Kabino-wanna z drzwiami niskimi

Szklana ściana boczna w przypadku kiedy dowolny model kabino-wanny z serii ARTLIFT montowany jest na prostej ścianie, opcją jest zamówienie dodatkowej szklanej ściany bocznej o grubości **6 mm**.

Zalety: Kabino-wanna po dodaniu kolejnej ścianki bocznej otrzymuje transparentny parawan dzielący pomieszczenie, co sprawia, że nawet mała łazienka będzie wyglądać przestronnie, nowoczesnie i jasno.

Podniesiony uchwyt do drzwi z zamknięciem mechanicznym można wygodnie obsługiwać w pozycji stojącej, dzięki czemu jest szczególnie praktycznym rozwiązaniem.

Zalety: Lekkie uniesienie zapadki powoduje otwarcie drzwi do wnętrza. Wystarczy zamknąć drzwi, aż do zatrzaśnięcia, a wanna stanie się szczelna.

Wysokiej jakości materiał z którego wykonano wanny ARTLIFT jest efektem zastosowania nowej technologii produkcji wanien firmy Artweger opartej na połączeniu powierzchni akrylowej z konstrukcją wielowarstwową (typu „Sandwich”).

Zalety: Optymalna izolacja cieplna, wysoka stabilność, dobra izolacja akustyczna, przyjemna powierzchnia przyjazna dla środowiska i nadająca się do recyklingu (nie zawiera rozpuszczalników.)



Wysokiej jakości powierzchnia akrylowa

Warstwowa konstrukcja wanny

Fotel podnoszony ARTLIFT może zostać zainstalowany nawet po latach. Dzięki wyposażeniu w zestaw do wstępnego montażu, można zamówić fotel podnoszący ARTLIFT i zlecić jego montaż w dowolnym momencie.

Zalety: ARTLIFT zapewnia naszym klientom bezpieczeństwo także w przyszłości, ponieważ oferuje możliwość dalszego samodzielnego korzystania z łazienki, bez pomocy innych osób.

Obudowy do wanny TWINLINE z wysokiej jakości tworzywa sztucznego, w kolorze białym oraz ze szkła (w trzech kolorach: białym, antracytowym i bordowym) to praktyczne i bardzo eleganckie rozwiązanie.

Zalety: Obudowy z tworzywa sztucznego i ze szkła wykonano z wysokiej jakości materiałów. Wszystkie obudowy są wyjątkowo łatwe w montażu, a gama kolorystyczna pozwala na dopasowanie jej do każdej łazienki.

Obudowa do zabudowy wanien składająca się z paneli styropianowych ze specjalną strukturą siatki ułatwiającą przyklejanie płytek o maksymalnej grubości 10 mm.

Zalety: Panele styropianowe mogą zostać zamontowane po lewej lub prawej stronie wanny. Dokładne ich pozycjonowanie jest możliwe na miejscu montażu wanny.





*"Wielkie rzeczy
się dzieją, gdy ludzie
spotykają się z górami"*

William Blake



KABINY PAROWE

BODY+SOUL

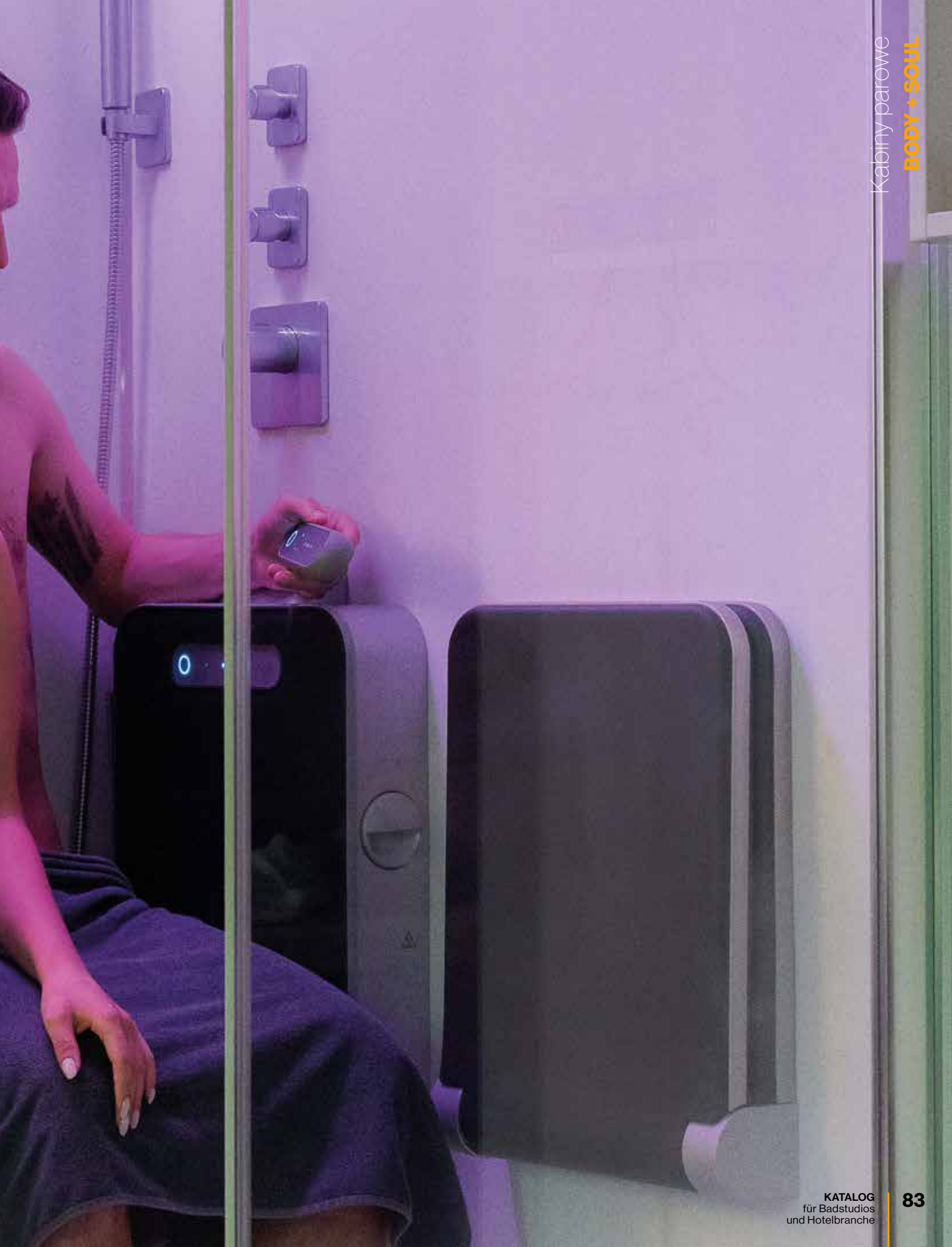



DOBROCYNNY WPŁYW PARY WODNEJ NA ZDROWIE I SAMOPOCZUCIE

Wilgotne ciepło pary wodnej ma w sobie niezwyklej potencjał. Jej delikatne działanie dodaje energii i wzmacnia siły obronne organizmu. Wdychanie pary wodnej pomaga przy przeziębieniach (zwłaszcza w połączeniu z działaniem aromatów).

Ponadto kąpiel parowa rozluźnia mięśnie, stymuluje metabolizm komórkowy i stabilizuje organizm. I jeszcze jeden ważny efekt – wzmożone pocenie się otwiera pory i skóra zostaje skutecznie oczyszczona - jest to najczystszy eliksir młodości!



WYJĄTKOWA STREFA RELAKSU NIEZALEŻNA OD ZEWNĘTRZNYCH OKOLICZNOŚCI

Nasze czasy oferują nam ogrom możliwości, lecz za cenę szalonego tempa życia, natłoku informacji i życia w tłumie. W miastach największym luksusem stała się cisza, spokój i intymna przestrzeń tylko dla siebie. Ludzie poszukują miejsc, gdzie można odłączyć się od galopującej rzeczywistości, nadmiaru newsów i wszechobecnego smogu.

Odpowiedzią na tę potrzebę jest kabina parowa BODY&SOUL. Kompaktowa konstrukcja oferuje na stosunkowo małej przestrzeni funkcje sauny, prysznic, aromaterapii oraz terapii kolorem. To luksusowe, domowe spa – miejsce, gdzie możesz spotkać się z samym sobą i dobrze się z tym poczuć.



*„Przyjemność
jest początkiem
i celem życia
szczęśliwego.”*

Epikur

CIEPŁA PARA, MUZYKA I BARWNE ŚWIATŁO - NIEZNOŚNA LEKKOŚĆ BYTU...

Kabina BODY+SOUL jak żadna inna zaciera granice między przestrzenią mieszkalną, a łazienką. Twoja kreatywność - lub kreatywność projektanta łazienki - daje nieograniczone możliwości.

Funkcjonalność połączona z dobrym samopoczuciem i niepowtarzalny styl. Para wodna, przyjemne ciepło rozgrzewające ciało i duszę, miraż kolorowych światel, a do tego miły zapach i relaksująca muzyka w tle i to wszystko jest możliwe w Twojej własnej łazience.



— Tylko w Artweger

Łatwa pielęgnacja i czyszczenie:

Nasz ARTCLEAR GLAS

ARTCLEAR GLAS oferuje nową, trwałą i łatwą w pielęgnacji powierzchnię szklaną do kabin prysznicowych. Szyby te są chronione przed starzeniem się i korozją szkła, a nakłady na czyszczenie są mniejsze. Ułatwieniem w czyszczeniu są również ukryte pionowe fugi silikonowe oraz zewnętrzne ZAWIASY KLEJONE.



— Tylko w Artweger

Oaza dobrego samopoczucia:

Element dachowy z oświetleniem, deszczownicą i systemem audio

Elegancki element dachowy z kolorowym oświetleniem LED, kabiną prysznicową i ukrytymi głośnikami. Zabezpiecza kabinę przed uchodzeniem pary poza strefę prysznicową, a dzięki dbałości projektantów o najmniejsze nawet detale sprawia, że kabina tak pięknie się prezentuje.

Zalety:

- Wejście **bez barier**
- Drzwi **otwierają się do 180°** na zewnątrz
- Estetyczny pojemnik parowy o **dużej mocy**
- **Składane siedzenia** z amortyzatorami ruchu
- System **audio z 2 głośnikami** i odbiornikiem **bluetooth**
- System **kolorowego oświetlenia LED** o płynnej regulacji
- Pilot zdalnego sterowania, łatwy do obsługi **z pozycji siedzącej**
- Prosta, **intuicyjna obsługa** jedną ręką i nieskomplikowane czyszczenie
- **Aplikacja zapachu**, równomierne rozprowadzanie zapachu w kabinie
- **Mniejszy nakład pracy przy czyszczeniu** dzięki zastosowaniu powłoki ARTCLEAR GLAS
- **Kabiny parowe** częściowo profilowe i bezprofilowe o modułowej konstrukcji z drzwiami uchylnymi

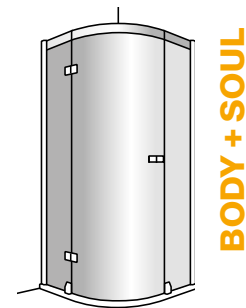

– Tylko w Artweger

Centralny element:
Silny strumień pary

Kompaktowy panel sterowania: pojemnik parowy ze zintegrowanym pojemniczkiem na aromaty do przechowywania olejków i ziół, ZDALNE STEROWANIE ze STACJĄ ŁADUJĄCĄ.



– Tylko w Artweger

Szczególnie praktyczne:
Wygodne, składane siedzenie

Wygoda i oszczędność miejsc poprzez obszerne DESIGNERSKIE SIEDZISKO SKŁADANE, ze zintegrowanym amortyzatorem ruchu i łatwą do czyszczenia powierzchnią.



Kabina prysznicowa do wyboru:
Szeroki wybór modeli pozbawionych barier

Wszystkie kabiny parowe BODY+SOUL, okrągłe lub kwadratowe, z ciągłym profilem przyściennym lub mocowane punktowo, są produkowane w eleganckim stylu serii prysznicowej ARTWEGER 360 i są BEZ BARIER.

5 elementów równowagi

W wielu kulturach od tysięcy lat para stanowi receptę na zdrowie i dobre samopoczucie. Niezależnie od tego czy chodzi o tradycyjną medycynę chińską (TCM) z jej pięcioma elementami czy starożytnych Rzymian z ich przestronnymi łaźniami czy o Japończyków wraz z ich tradycyjną sztuką uzdrawiania – każda z tych tradycji znała i wykorzystywała pozytywne działanie pary. Firma Artweger wykorzystuje tę starożytną wiedzę w funkcjonowaniu nowej kabiny parowej BODY+SOUL i oferuje ją w nowej formule: woda, para, aromat, muzyka i kolor - to pięć elementów, które pozwalają odzyskać dobre samopoczucie!



POZNAJ MOC WODY

W BODY+SOUL kabina parowa zintegrowana została razem z kabiną prysznicową. Oznacza to dużą oszczędność przestrzeni, szczególnie wtedy, gdy łazienka jest mała. Aby wziąć prysznic, wystarczy złożyć siedzenie.



PARA PEŁNA ENERGII

Aby stworzyć warunki konieczne do przekształcenia kabiny prysznicowej w prywatną oazę relaksu wystarczy zamontować na ścianie pojemnik parowy.



RELAKSUJĄCA MUZYKA

Kabina parowa BODY+SOUL posiada zintegrowany system audio. Od odbiornika Bluetooth, poprzez wejście USB, po głośniki wbudowane w dach. Można nimi wygodnie sterować za pomocą pilota!



ŚWIATŁOTERAPIA

Równomierne, kolorowe oświetlenie zapewnia nowoczesna technologia LED. W tych kabinach parowych BODY+SOUL kolory wibrują z różną częstotliwością i mają bezpośredni wpływ na nasz wegetatywny układ nerwowy.



AROMATERAPIA

Najlepsze efekty dla poprawy samopoczucia i zdrowia uzyskuje się poprzez połączenie funkcji pary i aromatu. Dlatego też wkładka na zapachy została zintegrowana bezpośrednio z pojemnikiem na parę. Można ją wygodnie i łatwo uzupełniać w trakcie kąpieli parowej.



Prosto i intuicyjnie. Czysty relaks od pierwszego naciśnięcia przycisku: obsługa BODY+SOUL to nowe rozwiązanie z intuicyjnymi wskazówkami dla użytkownika. Oznacza to, że sterowanie - parą, muzyką czy kolorowym światłem odbywa się według tej samej prostej i zrozumiałej zasady - wszystko za naciśnięciem przycisku i w wygodnej pozycji siedzącej!



Tutaj można na skali od 1 do 7 wstępnie wybrać optymalną temperaturę dla swojej kąpielii parowej i oczywiście na życzenie zmienić ją na inną. Wybór opcji CLEAN, uruchamia w razie potrzeby program odkamieniania.

Przy użyciu pilota można przez Bluetooth podłączyć urządzenia takie jak smartfony lub poprzez AUX na przykład odtwarzacz MP3. Głośniki są zintegrowane z dachem i zapewniają czystą przyjemność ze słuchania muzyki.

Chciałbyś się rozluźnić? A może także się zregenerować i podnieść poziom energii? Wystarczy nacisnąć przycisk i wybrać pożądaną kolor światła oraz jego intensywność. Bez zbędnych czynności i utrudnień – zgodnie z chęcią i nastojem!

Kolorowe światło

Nastój, który stwarza **kolorowe światło** potęguje oddziaływanie pary i aromatu na samopoczucie osoby biorącej kąpiel parową. Dostępne jest siedem możliwości ustawienia kolorów, a pośrednie odcienie i intensywność kolorów można wybierać dowolnie. Wielobarwne światło pozytywnie wpływa na psychikę i ciało:

- tworzy przyjemny klimat i poprawia samopoczucie
- wspomaga funkcjonowanie wielu narządów
- stymuluje metabolizm
- optymalnie działa w połączeniu z muzyką



Centralnym elementem naszej kabiny BODY+SOUL jest **pojemnik parowy** o dużej mocy. Wytwarzanie pary jest optymalnie sterowane i zapewnia stały, przyjemny klimat podczas całej kąpieli parowej. Automatyczne opróżnianie kotła i specjalny program odkamieniania ułatwiają pielęgnację i czyszczenie.



Pojemniczek na zapachy

do esencji zapachowych i ziół. Para wodna przepływa nad olejkami lub ziołami i wchłania niezbędne aromaty. Szufiadkę można również uzupełniać podczas kąpieli parowej. Jest ona również wykorzystywana do wygodnego odkamieniania za pomocą zwykajnego octu.



Dyskretna **stacja ładująca** i jednocześnie praktyczna półka na pilota. Prosto, bezpiecznie i wygodnie.



Dyszę wylotu pary można obracać, dzięki czemu para płynie w pożądanym kierunku.

MODELE PREMIUM:

pojemniki parowe o dużej mocy dostępne są także ze szklanymi frontami w kolorach z jasnego oraz antracytowego szkła.



Szkło przejrzyste



Szkło antracytowe

Siedzisko

Wystarczy je złożyć. Siedziska w kabinie BODY+SOUL zostały zoptymalizowane w najdrobniejszych szczegółach. Po złożeniu są one mocowane za pomocą zamka magnetycznego i tworzą wolną przestrzeń - na przykład na swobodne wzięcie prysznic! Po złożeniu siedzisk system amortyzacji zapewnia ich łagodne opuszczenie.

Kabiny parowe
BODY + SOUL



Doskonale się siedzi

Fotele zapewniają optymalny komfort: pokrycie siedzisk jest wyjątkowo przyjazne dla skóry i daje wrażenie ciepła. Dzięki specjalnej strukturze materiału powierzchnia siedzeń jest higieniczna i łatwa do czyszczenia.



Dużo wolnej przestrzeni.

Czy to pojedyncze siedzisko czy ławka z ciągłym oparciem - komfort siedzenia w BODY+SOUL jest niezrównany! Ponadto: aby uzyskać naprawdę pełen komfort, można korzystać z ławki jako samodzielnego siedzenia.

BODY+SOUL
Pojedyncze siedzisko

BODY+SOUL
Podwójne siedzisko

Wysokiej jakości **powierzchnie siedziska i pojemnika parowego** dostępne są w kolorach antracytowym, bordowym i piaskowym.

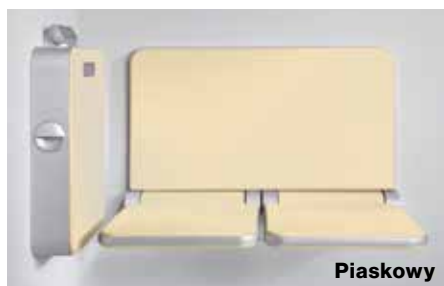

Piaskowy



Bordowy



Antracyt

Drzwi uchylne
we wnęce

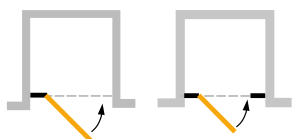

Drzwi uchylne
w kabynie narożnej

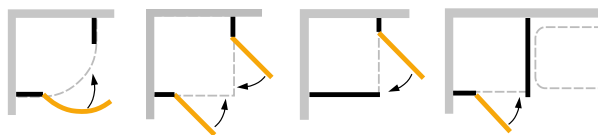

– Możliwość wyboru spośród:

Kolory, szyby

Kolory profili modeli częściowo profilowych:



biały metal
wysoki połysk

Inne kolory na zamówienie:

Kolory modeli bezprofilowe:



biały chrom

Zawiasy i uchwyty:



biały chrom

W przypadku modeli częściowo profilowych również w wybranym kolorze profilu.

Szyba pojedyncza hartowana bezpieczna 6 mm:



Szkoło przejrzyste

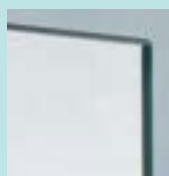

Szkoło satynowe z poprzecznymi paskami

W modelu Artweger 360 zastosowano specjalne hartowane szkło bezpieczne (EN 12150), które jest bardziej odporne na uderzenia, wstrząsy i zmiany temperatury. W przypadku stłuczenia powstają okruchy szkła, co znacznie zmniejsza ryzyko obrażeń.



Czyste szkło przez cały okres użytkowania!

W zestawie: SZKŁO ARTCLEAR to nowe, łatwe w pielęgnacji szkło o powierzchni utwardzanej promieniami UV. Dzięki perlenu się wody kamień i brud niemal się nie osadzają. Chroni szkło przez cały okres użytkowania kabiny i ogranicza wysiłek związany z jego czyszczeniem.

Więcej informacji i zdjęć modeli kabin prysznicowych można znaleźć na stronie www.artweger.com

Drzwi uchylne
w kabinie narożnej

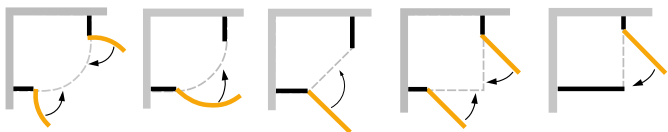

Drzwi uchylne
w kabinie przy wannie

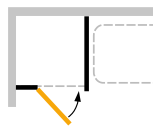

Modele



Modele częściowo profilowe ze sprawdzonym profilem ściennym Artweger są trwałe, eleganckie i łatwe do czyszczenia.
+ stabilne mocowanie ścianki szklanej
+ system precyzyjnej regulacji 3D
+ ukryta fuga silikonowa.



W **modelach bezprofilowych** przezroczyste elementy szklane przylegają bezpośrednio do ściany. Wąskie klamry zapewniają dużą stabilność.



Opcjonalnie modele bezprofilowe mogą być wyposażone w zewnętrzne klamry.

Uchwyty



Uchwyt poziomy

Doskonała ergonomia: przednia część uchwytów ma chromowane wykończenie, a tylna jest wykonana z miękkiego, antypoślizgowego tworzywa sztucznego.



Uchwyt pionowy



Uchwyt gałkowy



Uchwyt z wieszakiem

Można również użyć jako wieszak na ręcznik.

– Możliwość wyboru spośród:



Dach w wersji podstawowej



Dach z systemem audio i kolorowymi światłami



Dach z deszczownicą



Dach z systemem audio i kolorowymi światłami oraz deszczownicą



Kabina profilowa z panelami ściennymi

Eleganckie i praktyczne panele ścienne ukrywają fugę silikonową.



Kabina bezprofilowa

zapewnia maksymalną przejrzystość i możliwość wykonania na wymiar.



Montaż na super płaskim brodziku

Zastosowanie brodzika firmy Artweger to idealne rozwiązanie w sytuacji kiedy niemożliwym jest użycie brodzika podpytkowego



Montaż bezpośrednio na podłodze

Zlicowaną z podłogą instalację kabiny parowej BODY+SOUL umożliwiają zawiasy z mechanizmem podnosząco-opuszczanym.

Siedziska



Przestronne siedzisko, zintegrowany amortyzator ruchu delikatnie obniża siedzisko podczas rozkładania.



Ławka z dwoma składanymi siedzeniami i ciągłym oparciem. Po złożeniu magnes utrzymuje siedzisko w pionie.

Artweger **Body+Soul**

Opcjonalnie otwieranie na lewo lub prawo

Wysokość standardowa 204,6 cm

Dostęp bez barier

Zastosowanie NA lub BEZ brodzika

Kabina półokrągła 1-skrzydłowa z elementem dachowym
1 drzwi uchylne
i 2 części stałe

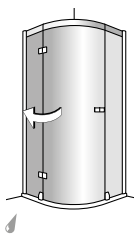

bezprofilowa	częściowo profilowa
90 x 90 II	90 x 90 II
100 x 100 II	100 x 100 II
120 x 120 II	120 x 120 II
120 x 90 II	120 x 90 II



Kabina narożna z elementem dachowym
2 drzwi uchylne
i 2 części stałe

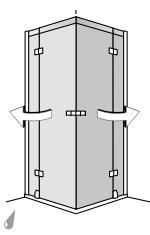

bezprofilowa	częściowo profilowa
na wymiar do 100x100	90 x 90
	100 x 100
	100 x 80
	100 x 90



Drzwi uchylne wewnętrzne z elementem dachowym
1 drzwi uchylne
i 2 części stałe

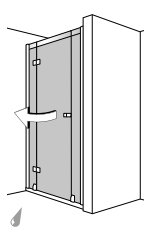

bezprofilowa	częściowo profilowa
na wymiar do 140	90 x 90
	100 x 100
	100 x 80
	100 x 90
	120 x 80
	120 x 90
	120 x 100
	140 x 90



Drzwi uchylne wewnętrzne z elementem dachowym
1 drzwi uchylne
i 1 część stała

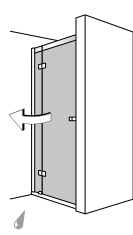

bezprofilowa	częściowo profilowa
na wymiar do 100	90 x 90
	100 x 100
	100 x 80
	100 x 90



Drzwi uchylne do części stałej ze ścianką boczną i elementem dachowym
1 drzwi uchylne, 1 część stała, 1 ścianka boczna

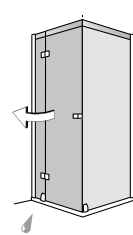

bezprofilowa	częściowo profilowa
na wymiar do 120	90 x 90
	100 x 100
	100 x 80
	100 x 90
	120 x 80
	120 x 90
	120 x 100



Drzwi uchylne z krótką ścianką boczną i elementem dachowym
1 drzwi uchylne, 1 część stała, 1 ścianka boczna

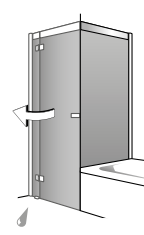

bezprofilowa	częściowo profilowa
	na wymiar do 140



Na życzenie

Wysokości niestandardowe: Szerokości niestandardowe:

Skosy:

Uskoki:

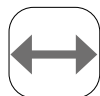



*Odgłosy górskiego wodospadu,
szum padającego deszczu
czy relaksujący prysznic ...
woda zawsze koi moje zmysły!*

KABINY
PRYSZNICOWE

360

ARTWEGER

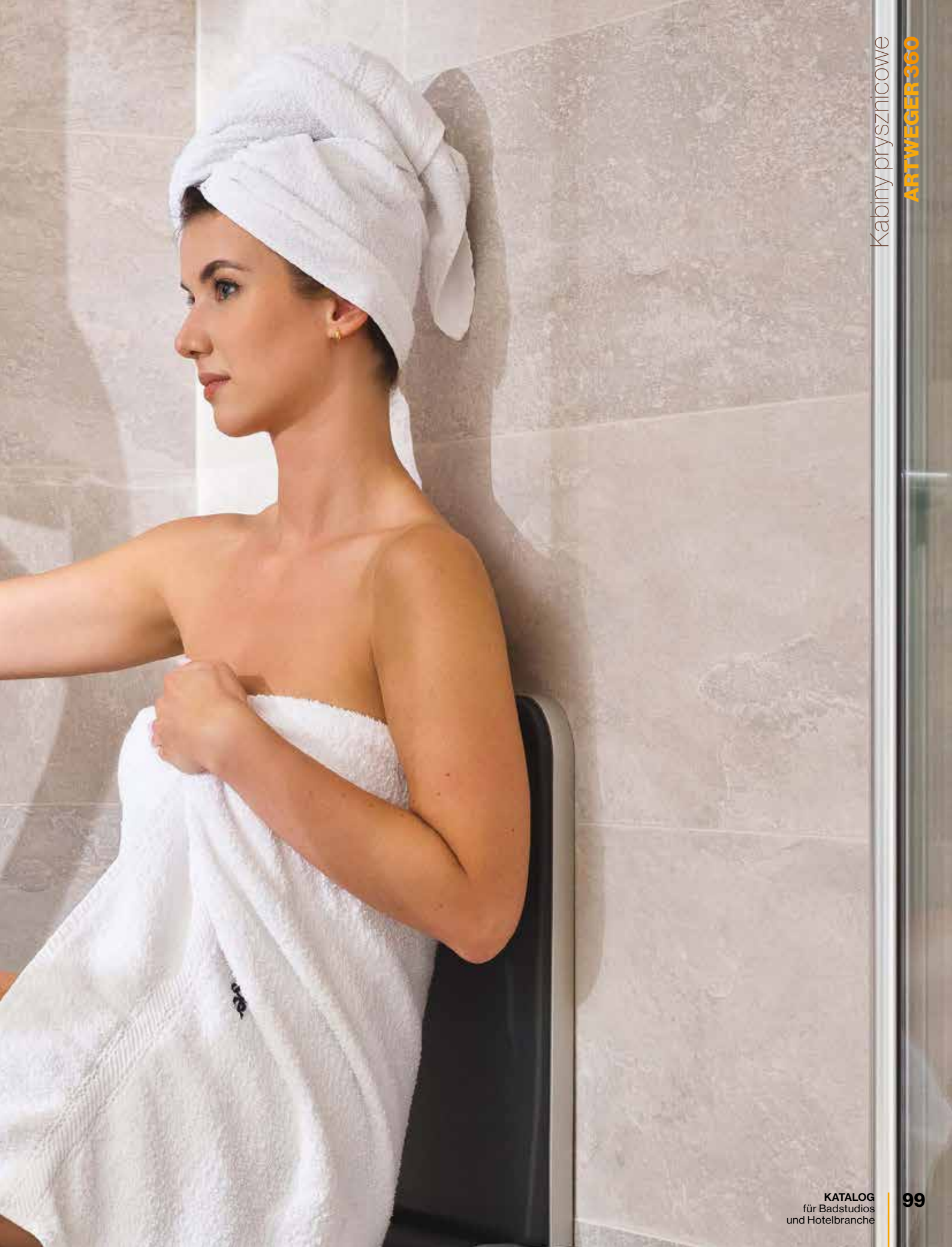





**ARTWEGER 360 - NIEGRANICZONA
RADOŚĆ Z KONTAKTU Z WODĄ**

Coraz więcej ludzi mieszka w miastach. W nieuchronny sposób prowadzi to do ograniczenia przestrzeni mieszkalnej. Dlatego tak wielu młodych ludzi mieszka w małych kawalerkach. Takie warunki wywołują tęsknotę za przestrzenią, gdzie można odetchnąć pełną piersią i poczuć na ciele wodę spływającą jak z górskiego wodospadu.

Dlatego tak ważne jest komfortowe wyposażenie, nawet bardzo małej łazienki, a dzięki składanej kabine prysznicowej Artweger 360 można zrelaksować się pod strumieniami orzeźwiającej wody i znów poczuć niezwykłą moc płynącą z natury.



**MOC PŁYNĄCA Z GÓR TO RECEPTA
NA WEWNĘTRZĄ HARMONIĘ**

Magia gór od zawsze miała niezwykle wpływ na człowieka. Ich ogrom i majestat zmuszają do pokory i przywodzą do refleksji, że nie na wszystko mamy wpływ.

Stojąc u ich podnóża doznajemy uczucia pokory wobec potężnej siły natury i uświadamiamy sobie jak bardzo my sami jesteśmy jej częścią. To wspaniałe uczucie, które przywraca witalność i daje nam wewnętrzny balans. Długa wędrówka po górach to jedna z najbardziej holistycznych metod uzdrawiania.



*– Codzienny
relaks jest
nieoceniony
dla utrzymania
wewnętrznej
równowagi ...*

**NOWOCZESNA ŁAZIENKA, KTÓRA
W NICZYM NAS NIE OGRANICZA**

Kabina Artweger 360 to nowy wymiar przestrzeni w łazience. Drzwi lub skrzydła drzwi, które można otwierać do 180° do wewnątrz i na zewnątrz, zwiększają dostępność dzięki możliwości swobodnego ruchu.

Kabina prysznicowa staje się powiększoną łazienką, a pozyskaną w ten sposób przestrzeń można wykorzystać w dowolny sposób. Niezależnie od tego czy chcemy ją pozostawić i cieszyć się wolną przestrzenią czy wykorzystamy na postawienie swoich drobiazgów czy suszarki z praniem, w każdym wypadku mamy swobodę wyboru.



— Tylko w Artweger

Łatwa pielęgnacja i czyszczenie:
Nasz ARTCLEAR GLAS

ARTCLEAR GLAS (opcjonalnie) to nowa, łatwa w pielęgnacji powłoka szklana do kabin prysznicowych przez cały okres użytkowania. Szkło to jest chronione przed starzeniem się oraz korozją, a nakłady pracy na czyszczenie są dużo mniejsze.



— Tylko w Artweger

Przyciąga wzrok:
Unikalny design

Elegancki wygląd systemu Artweger 360 wynika z zastosowania w okuciach specjalnej kombinacji materiałów. Dzięki temu uzyskano doskonały efekt wizualny: uchwyty i zawiasy dosłownie unoszą się ponad taflą szkła.

Zalety:

- Dostęp **bez barier**
- Drzwi **otwierają się do 180°** na zewnątrz
- Możliwe **indywidualne rozwiązania** na zamówienie
- Doskonały wygląd dzięki **ukrytym pionowym spoinom silikonowym** w modelach częściowo profilowych
- Łatwe czyszczenie zapewniają **zawiasy przyklejone** od zewnątrz
- Trwale **mniejsze nakłady na czyszczenie** dzięki zastosowaniu ARTCLEAR GLAS (opcjonalnie)
- Łatwą obsługę gwarantują **zawiasy podnosząco-opuszczane**
- Duży wybór **modeli bezprofilowych i częściowo profilowych**
- Eleganckie wzornictwo dzięki **unikalnej kombinacji materiałów**, z których są wykonane okucia i zawiasy

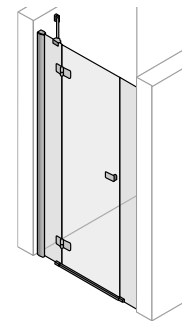

ARTWEGER 360



Pomaga:

Praktyczna funkcja podnoszenia i opuszczania drzwi

Drzwi na zawiasach otwierają się na zewnątrz nawet do 180°. Specjalny mechanizm podnosząco-opuszczający ułatwia otwieranie i zamykanie drzwi przysznicowych.



Highlight

Łatwe czyszczenie:

Innowacyjna technologia klejenia i ukryte spoiny silikonowe

Inne zalety ułatwiające czyszczenie:

- ++ zawiasy są przyklejone do zewnętrznej strony szyby, dzięki czemu wewnętrzna strona szyby pozostaje **DOSTĘPNA W CAŁOŚCI**
- ++ w modelach częściowo profilowych pionowe spoiny silikonowe na ścianie są również ukryte za **ELEGANCKIMI, MASKUJĄCYMI PROFILAMI**

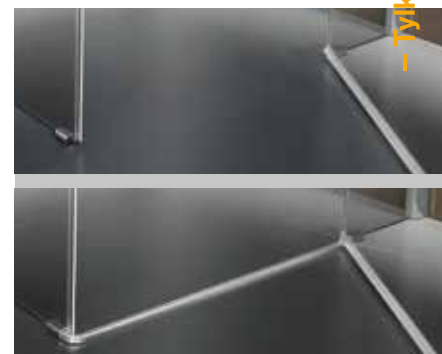

Tylko w Artweger

Możliwość wyboru:

System uszczelnień VARIO

Wybór opcji należy podjąć podczas montażu: czy w 100% ZLICOWANA Z PODŁOGĄ ... czy opcjonalna listwa progowa o wysokości 12 mm, która pozwala uzyskać ZWIĘKSZONĄ SZCZELNOŚĆ w obszarze drzwi.

**Drzwi uchylne
we wnęce**

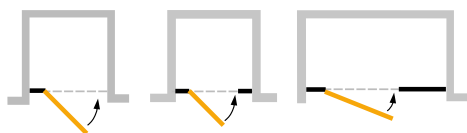

**Drzwi uchylne
przy prostej ścianie**

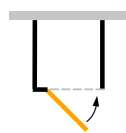

– Możliwość wyboru spośród:

Kolory, szyby

Kolory modeli częściowo profilowych:



biały srebrny powlekany metal wysoki połysk

Kolory modele bezprofilowe:



biały chrom

Zawiasy i uchwyty:



biały chrom

W przypadku modeli częściowo profilowych również w wybranym kolorze profilu.

Inne kolory na zamówienie:

Szyba pojedyncza hartowana bezpieczna 6 mm:



Szko przejrzyste



Szko satyna na całej powierzchni lub satyna z poprzecznymi paskami

W modelu Artweger 360 zastosowano specjalnie hartowane szkło bezpieczne (EN 12150), które jest bardziej odporne na uderzenia, wstrząsy i zmiany temperatury. W przypadku stłuczenia powstają okruchy szkła, co znacznie zmniejsza ryzyko obrażeń.



Czyste szkło przez cały okres użytkowania!

Opcjonalnie: SZKŁO ARTCLEAR to nowe, łatwe w pielęgnacji szkło o powierzchni utwardzanej promieniami UV. Dzięki perleniu się wody kamień i brud niemal się nie osadzają. Chroni szkło przez cały okres użytkowania kabiny i ogranicza wysiłek związany z jego czyszczeniem.

Więcej informacji i zdjęć modeli kabin prysznicowych można znaleźć na stronie www.artweger.com

Drzwi uchylne
w kabinie narożnej

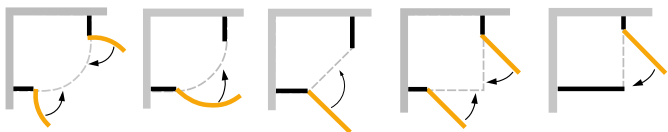

Drzwi uchylne
w kabinie przy wannie

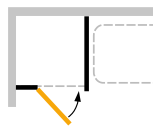

Modele



Modele częściowo profilowe ze sprawdzonym profilem ściennym Artweger są trwałe, eleganckie i łatwe do czyszczenia.
+ stabilne mocowanie ścianki szklanej
+ system precyzyjnej regulacji 3D
+ ukryta fuga silikonowa.



W **modelach bezprofilowych** przezroczyste elementy szklane przylegają bezpośrednio do ściany. Wąskie klamry zapewniają dużą stabilność.



Opcjonalnie modele bezprofilowe mogą być wyposażone w zewnętrzne klamry.

Uchwyty



Uchwyt poziomy



Uchwyt pionowy



Uchwyt gałkowy



Uchwyt z wieszakiem

Doskonała ergonomia: przednia część uchwytów ma chromowane wykończenie, a tylna jest wykonana z miękkiego, antypoślizgowego tworzywa sztucznego.

Można również użyć jako wieszak na ręcznik.

Artweger 360 Drzwi uchylne

Opcjonalnie otwieranie na lewo lub prawo
 Wysokość standardowa 200 cm
 Dostęp bez barier
 Zastosowanie NA lub BEZ brodzika

Kabina półokrągła

2 drzwi uchylne
i 2 części stałe

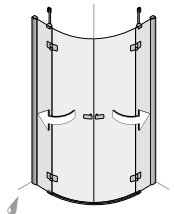

bezprofilowa na wymiar	profilowa część. szer. standard
	80 x 80 I
	90 x 90 I
do 120x120	90 x 90 II
	100 x 100 II
	90 x 80 I
	100 x 90 II



Kabina półokrągła

1 drzwi uchylne
i 2 części stałe

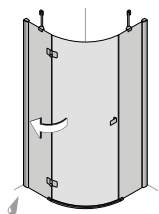

bezprofilowa na wymiar	profilowa część. szer. standard
	80 x 80 I
	90 x 90 I
120x120	90 x 90 II
	100 x 100 I
	100 x 100 II
	90 x 80 I
	100 x 90 II



Kabina pięciokątna

1 drzwi uchylne
i 2 części stałe

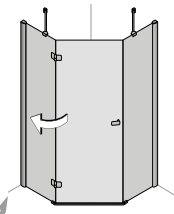

bezprofilowa na wymiar	profilowa część. szer. standard
	90 x 90 I
90 x 90 do maks.	90 x 90 IV
100 x 100	100 x 100 I
	100 x 100 IV



Kabina narożna

2 drzwi uchylne
i 2 części stałe

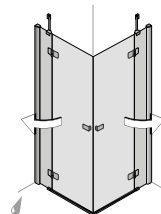

bezprofilowa na wymiar	profilowa część. szer. standard
	80 x 80
do 120	90 x 90
	90 x 75
	90 x 80
	80 x 90
	100 x 100



Drzwi uchylne z częścią stałą wewnętrzną

1 drzwi uchylne
1 część stała

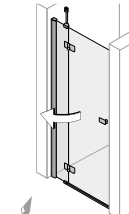

bezprofilowa na wymiar	profilowa część. szer. standard
	75
do 120	80
	90
	100



Drzwi uchylne z częścią stałą wewnętrzną

1 drzwi uchylne
i 2 części stałe

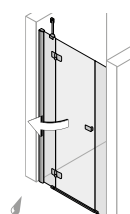

bezprofilowa na wymiar	profilowa część. szer. standard
	90
do 160	100
	120



Drzwi uchylne na części stałej wewnętrznej, szerokie

1 drzwi uchylne i 2 części stałe

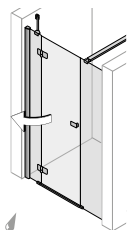

profilowa częściowo
szerokości standardowe

140
150
160
170
180



Drzwi uchylne na części stałej do ściany bocznej

1 drzwi uchylne i 2 części stałe

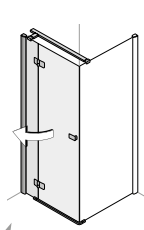

bezprofilowa na wymiar	profilowa część. szer. standard
	80
do 120	90
	100
	120



Ściana boczna do drzwi uchylnych

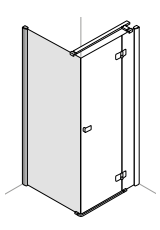

bezprofilowa na wymiar	profilowa część. szer. standard
	80
do 120	90
	100



Drzwi uchylne przy części stałej do krótkiej ściany b.

1 drzwi wahadłowe 1 część stała

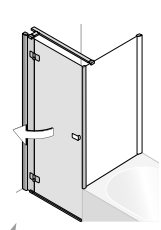

bezprofilowa na wymiar	profilowa część. szer. standard
	80
do 130	90
	100



Krótką ścianą boczna

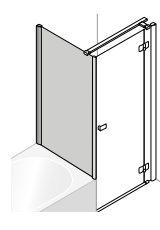

bezprofilowa na wymiar	profilowa część. szer. standard
	do 120



Drzwi uchylne przy części stałej do 2 ścian bocznych

1 drzwi uchylne 1 część stała

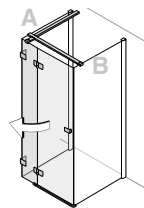

bezprofilowa na wymiar	profilowa część. szer. standard
	90
do 140	100



Ściana boczna do drzwi uchylnych

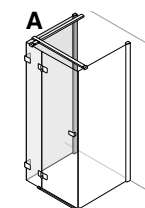

bezprofilowa na wymiar	profilowa część. szer. standard
	90
do 120	100



Ściana boczna do drzwi uchylnych

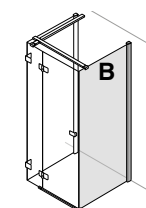

bezprofilowa na wymiar	profilowa część. szer. standard
	90
do 120	100



Na życzenie

Wysokości niestandardowe: Szerokości niestandardowe: Skosy: Uskoki:



Drzwi uchylne to klasyczny system. Drzwi otwierają się na zewnątrz nawet do 180°. Specjalny mechanizm podnosząco-opuszczający zapewnia łatwe otwieranie i zamykanie.



Łatwa pielęgnacja i czyszczenie:
Nasz ARTCLEAR GLAS

ARTCLEAR GLAS (opcjonalnie) to nowa, łatwa w pielęgnacji powłoka szklana do kabin prysznicowych zachowuje swoje właściwości przez cały okres użytkowania. Szkło to jest chronione przed starzeniem się oraz korozją, a nakłady pracy na czyszczenie są znacząco mniejsze.

— Tylko w Artweger



Przyciąga wzrok:
Unikalny design

Elegancki wygląd systemu ARTWEGER 360 wynika z zastosowania w okuciach specjalnej kombinacji materiałów. Dzięki temu uzyskano doskonały efekt wizualny: uchwyty i zawiasy dosłownie unoszą się ponad taflą szkła.

— Tylko w Artweger

Zalety:

- Dostęp **bez barier**
- Większa swoboda ruchów dzięki zawiasowi **TWIN 360°**
- Możliwe **niestandardowe rozwiązania** na zamówienie
- Łatwa obsługa dzięki **zawiasom podnosząco-opuszczającym**
- Duży wybór **modeli bezprofilowych i częściowo profilowych**
- **Zawiasy przyklejone** od zewnątrz ograniczają czas niezbędny do sprzątania
- **Mniejszy nakład pracy przy czyszczeniu** ARTCLEAR GLAS (opcjonalnie)
- Elegancki design oraz **unikalna kombinacja materiałów**, z których wykonano okucia i zawiasy
- Perfekcyjny wygląd zawdzięcza **ukrytym pionowym spoinom silikonowym** w modelach kabin częściowo profilowych

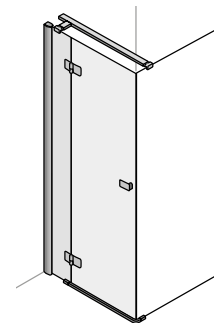

ARTWEGER 360

– Tylko w Artweger



Większa swoboda ruchów:

Ekskluzywny zawias TWIN 360° z funkcją podnoszenia

Smukły i elegancki zawias 360°-TWIN ma wyjątkowo szeroki promień otwarcia do 360°.

Specjalny wahadłowy mechanizm unosząco-opadająco ułatwia otwieranie i zamykanie drzwi prysznicowych.

– Highlight



Łatwe czyszczenie:

Innowacyjna technologia klejenia i ukryte spoiny silikonowe

Inne zalety ułatwiające czyszczenie:

- ++ zawiasy są przyklejone do zewnętrznej strony szyby, dzięki czemu wewnętrzna strona szyby pozostaje **DOSTĘPNA W CAŁOŚCI**
- ++ w modelach częściowo profilowych pionowe spoiny silikonowe na ścianie są również ukryte za pomocą **ELEGANCKICH PROFILI MASKUJĄCYCH**.

– Tylko w Artweger



Możliwość wyboru:

System uszczelnień VARIO

Wybór opcji należy podjąć podczas montażu: czy w 100% ZLICOWANA Z PODŁOGĄ... czy opcjonalna listwa progowa o wysokości 12 mm, która pozwala uzyskać **ZWIĘKSZONĄ SZCZELNOŚĆ** w obszarze drzwi.

– Zawias TWIN 360°

TYLKO w ARTWEGER

Zawias Artweger 360° TWIN umożliwia otwarcie drzwi kabiny prysznicowej zarówno na zewnątrz jak i do wewnątrz.

Konwencjonalne drzwi wahadłowe mają zazwyczaj promień otwarcia 90° do wewnątrz i na zewnątrz. Oznacza to, że drzwi szklane są zatrzymane przy 90° w środku wolnej przestrzeni. Drzwi wahadłowe firmy Artweger z zawiasem 360° TWIN można otwierać o 180° na zewnątrz i 180° do wewnątrz. Oznacza to większą elastyczność, ponieważ drzwi prysznicowe już nigdy nie staną nam na drodze.



Nowy zawias TWIN 360° jest niezwykłym wynalazkiem i oferuje rozwiązania, które nie są możliwe w przypadku konwencjonalnego zawiasu wahadłowego.

Zawias umożliwia otwarcie drzwi o 180 stopni do wewnątrz i na zewnątrz, aż do ich oparcia o szybę części stałej. W ten sposób zapewnia większą swobodę ruchu w łazience, a drzwi prysznicowe nie staną już nam na drodze. To całkowity brak barier nawet w małej łazience!

ARTWEGER 360 oznacza przede wszystkim komfort przed i w trakcie kąpieli. Przynosi również korzyści podczas brania prysznica: podczas mycia drzwi prysznicowe nie będą nam już przeszkadzać.



360°
BEZ BARIER

Drzwi wahadłowe
we wnęce

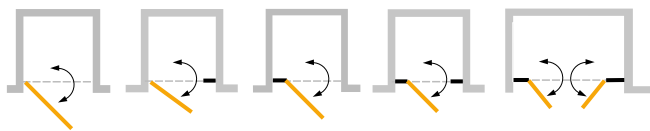

Drzwi wahadłowe
przy prostej ścianie

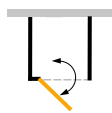

– Możliwość wyboru spośród:

Kolory, szyby

Kolory modeli częściowo profilowych:

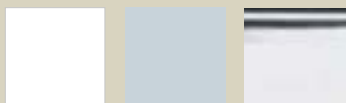

biały

srebrny
powlekany

metal
wysoki połysk

Kolory modele bezprofilowe:



biały

chrom

Zawiasy i uchwyty:



biały

chrom

W przypadku modeli częściowo profilowych również w wybranym kolorze profilu.

Inne kolory na zamówienie:

Szyba pojedyncza hartowana bezpieczna 6 mm:

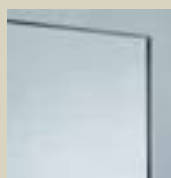

Szkle przejrzyste

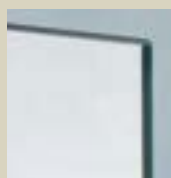

Szkle satyna na całej powierzchni lub satyna z poprzecznymi paskami

W modelu Artweger 360 zastosowano specjalnie hartowane szkło bezpieczne (EN 12150), które jest bardziej odporne na uderzenia, wstrząsy i zmiany temperatury. W przypadku stłuczenia powstają okruchy szkła, co znacznie zmniejsza ryzyko obrażeń.



Czyste szkło przez cały okres użytkowania!

Opcjonalnie: szkło ARTCLEAR GLAS to nowe, łatwe w pielęgnacji szkło o powierzchni utwardzanej promieniami UV. Dzięki perleniu się wody kamień i brud niemal się nie osadzają. Chroni szkło przez cały okres użytkowania kabiny i ogranicza wysiłek związany z jego czyszczeniem.

Więcej informacji i zdjęć modeli kabin prysznicowych można znaleźć na stronie www.artweger.com

Drzwi wahadłowe w kabinie narożnej

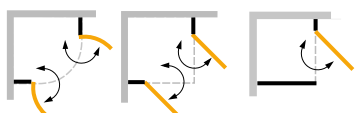

Drzwi wahadłowe w kabinie przy wannie

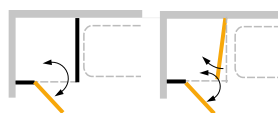

Kabiny prysznicowe
ARTWEGER 360

Modele



Modele częściowo profilowe ze sprawdzonym profilem ściennym Artweger są trwałe, eleganckie i łatwe do czyszczenia.
+ stabilne mocowanie ścianki szklanej
+ system precyzyjnej regulacji 3D
+ ukryta fuga silikonowa.



W **modelach bezprofilowych** przezroczyste elementy szklane przylegają bezpośrednio do ściany. Wąskie klamry zapewniają dużą stabilność.



Opcjonalnie modele bezprofilowe mogą być wyposażone w zewnętrzne klamry.

Uchwyty



Uchwyt poziomy

Doskonała ergonomia: przednia część uchwytów ma chromowane wykończenie, a tylna jest wykonana z miękkiego, antypoślizgowego tworzywa sztucznego.



Uchwyt pionowy



Uchwyt gałkowy



Uchwyt z wieszakiem

Można również użyć jako wieszak na ręcznik.

Artweger 360 Drzwi wahadłowe

Opcjonalnie otwieranie na lewo lub prawo
 Wysokość standardowa 200 cm
 Dostęp bez barier
 Zastosowanie NA lub BEZ brodzika

Kabina półokrągła

2 drzwi wahadłowe
i 2 części stałe

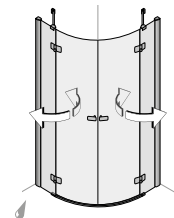

bezprofilowa na wymiar	profilowa część szer. standard
do 120x120	80 x 80 I 90 x 90 I 90 x 90 II 100 x 100 II 90 x 80 I 100 x 90 II



Kabina narożna

2 drzwi wahadłowe
i 2 części stałe

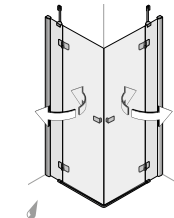

bezprofilowa na wymiar	profilowa część szer. standard
do 120x120	80 x 80 90 x 90 90 x 75 90 x 80 100 x 100



Drzwi wahadłowe wnękowe

1 drzwi wahadłowe
bez części stałej

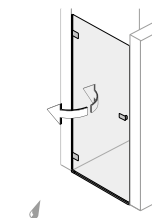

bezprofilowa na wymiar
do 90



Drzwi wahadłowe do części stałej wnękowe

1 drzwi wahadłowe
przy części stałej

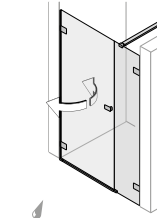

bezprofilowa na wymiar
do 160



Drzwi wahadłowe przy części stałej wnękowe

1 drzwi wahadłowe
i 1 część stała

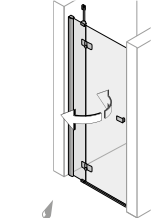

bezprofilowa na wymiar	profilowa część szer. standard
do 120	75 80 90 100



Drzwi wahadłowe wnękowe

1 drzwi wahadłowe
i 2 części stałe

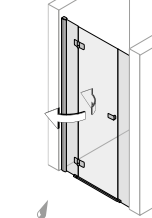

bezprofilowa na wymiar	profilowa część szer. standard
do 160	90 100 120



Drzwi wahadłowe wnękowe

2 drzwi wahadłowe
i 2 części stałe

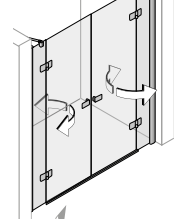

bezprofilowa na wymiar	profilowa część szer. standard
do 200	140 150 160 170 180



Drzwi wahadłowe przy części stałej

1 drzwi wahadłowe
i 1 część stała

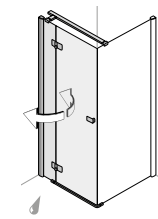

bezprofilowa na wymiar	profilowa część szer. standard
do 130	80 90 100 120



Ściana boczna do drzwi wahadłowych

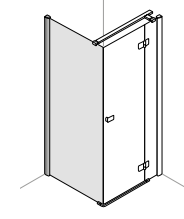

bezprofilowa na wymiar	profilowa część szer. standard
do 120	80 90 100



Drzwi wahadłowe przy części stałej do krótkiej ściany bocznej

1 drzwi wahadł. i 1 część stała



bezprofilowa na wymiar	profilowa część szer. standard
do 130	80 90 100



Krótką ścianą boczna

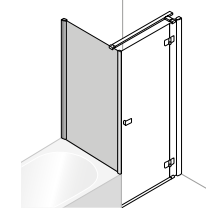

bezprofilowa na wymiar	profilowa część szer. standard
do 120	do 120



Drzwi wahadłowe przy części stałej wnękowe szerokie.

1 drzwi wahadł. i 2 części stałe

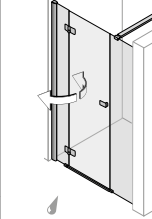

profilowa część szer. standard
140 150 160 170 180



Drzwi wahadłowe przy 2 częściach stałych

1 drzwi wahadłowe
i 1 część stała

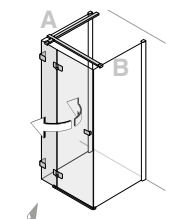

bezprofilowa na wymiar	profilowa część szer. standard
do 140	90 100



Ściana boczna A przy drzwiach wahadłowych

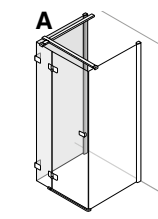

bezprofilowa na wymiar	profilowa część szer. standard
do 120	90 100



Ściana boczna B przy drzwiach wahadłowych

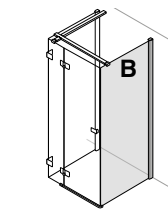

bezprofilowa na wymiar	profilowa część szer. standard
do 120	90 100



Drzwi wahadłowe na części stałej z uchylną ścianką boczną do wanny

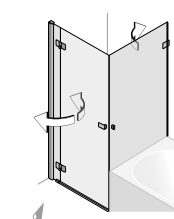

bezprofilowa na wymiar	profilowa część szer. standard
drzwi do 120 ścianka do 90 boczna	80 x 80 90 x 90 90 x 75 90 x 80



Drzwi wahadłowe na części stałej z uchylną ścianką boczną do wanny

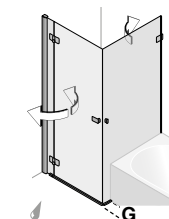

bezprofilowa na wymiar	profilowa część szer. standard
drzwi do 120 ścianka do 90 boczna	80 x 80 90 x 90 90 x 75 90 x 80



Na życzenie

Wysokości niestandardowe:



Szerokości niestandardowe:



Skosy:



Uskokki:





Artweger 360 jest - jak sama nazwa wskazuje - wyjątkowo uniwersalna. Wyjątkowe wzornictwo i duża funkcjonalność sprawiają, że ta wysokiej jakości kabina cieszy podczas całego okresu użytkowania.



— Tylko w Artweger



Łatwa pielęgnacja i czyszczenie:
Nasz ARTCLEAR GLAS

ARTCLEAR GLAS (opcjonalnie) to nowa, łatwa w pielęgnacji powłoka szkła do kabin prysznicowych zachowuje swoje właściwości przez cały okres użytkowania. Szkło to jest chronione przed starzeniem się oraz korozją, a nakłady pracy na czyszczenie są znacząco mniejsze.



— Tylko w Artweger

Przyciąga wzrok:
Unikalny design

Elegancki wygląd systemu ARTWEGER 360 wynika z zastosowania w okuciach specjalnej kombinacji materiałów. Dzięki temu uzyskano doskonały efekt wizualny: uchwyty i zawiasy dosłownie unoszą się ponad taflą szkła.

Zalety:

- Dostęp **bez barier**
- Kabina, którą **można złożyć**
- Możliwe **niestandardowe rozwiązania** na zamówienie
- Łatwa obsługa dzięki **zawiasom podnosząco-opuszczającym**
- **Mniejszy nakład pracy przy czyszczeniu** dzięki ARTCLEAR GLAS (opcjonalnie)
- **Zawiasy przyklejone** od zewnątrz ograniczają czas niezbędny do sprzątania
- Łatwe **otwieranie i zamykanie** dzięki dodatkowemu uchwytowi na szklanej części środkowej
- **TWIN 360°** to pełna elastyczność działania: każdą część drzwi można wychylać na zewnątrz i do wewnątrz
- Elegancki design oraz **unikalna kombinacja materiałów**, z których wykonano okucia i zawiasy
- Doskonały wygląd zawdzięcza **ukrytym pionowym spoinom silikonowym** w modelach kabin częściowo profilowych

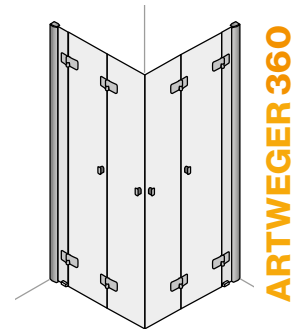

– Tylko w Artweger

Większa swoboda ruchów:

Ekskluzywny zawias TWIN 360° z funkcją podnoszenia i opuszczania

Smukły i elegancki zawias 360°-TWIN ma wyjątkowy promień otwarcia do 360°.

Specjalny wahadłowy mechanizm unosząco-opadający ułatwia otwieranie i zamykanie drzwi prysznicowych.



– Highlight

Łatwe czyszczenie:

Innowacyjna technologia klejenia i ukryte spoiny silikonowe

Inne zalety ułatwiające czyszczenie:

- ++ zawiasy są przyklejone do zewnętrznej strony szyby, dzięki czemu wewnętrzna strona szyby pozostaje całkowicie gładka
- ++ w modelach częściowo profilowych pionowe spoiny silikonowe na ścianie są również ukryte za pomocą ELEGANCKICH PROFILI MASKUJĄCYCH.



– Tylko w Artweger

Elastyczność obsługi:

Składana kabina prysznicowa

DRZWI SKŁADANE w obu kierunkach tworzą wolną przestrzeń. Gdy nie są używane, można je złożyć wzdłuż ściany; tylko podczas kąpieli pod prysznicem drzwi są otwierane, tworząc dużą przestrzeń prysznicową. Pozwala to na dużą swobodę ruchów w łazience.

Drzwi składane
we wnęce

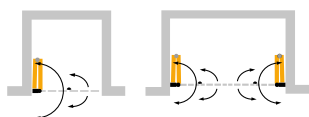

Drzwi składane
w kabinie narożnej



Drzwi składane
rozwiązania na oknie

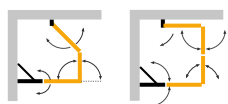

Nowe **rozwiązania okienne** ARTWEGER 360 łączą w sobie rewolucyjny zawias TWIN 360° z obracającym do 180° rurowym przyłączem ściennym. Oznacza to, że przestrzeń przed oknem można wykorzystać także jako strefę prysznica. Po kąpieli pod prysznicem drzwi prysznicowe można po prostu złożyć, umożliwiając ponownie swobodny dostęp do okna.



Drzwi składane
przy prostej ścianie

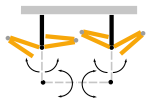

Drzwi składane
wolnostojące (rozwiązanie Walk In)

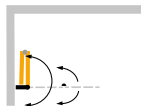

DRZWI SKŁADANE ARTWEGER 360
wolnostojące, **rozwiązanie typu Walk In**, w którym
szklane elementy można po prostu złożyć.

Obydwa elementy szklane można łatwo złożyć
do wewnątrz kabiny prysznicowej.

Obydwa elementy szklane można złożyć łatwo
na zewnątrz kabiny prysznicowej.



Artweger 360 Drzwi składane

Opcjonalnie otwieranie na lewo lub prawo
 Wysokość standardowa 200 cm
 Dostęp bez barier
 Zastosowanie NA lub BEZ brodzika

Kabina narożna
 z drzwiami składanymi
 przy części stałej

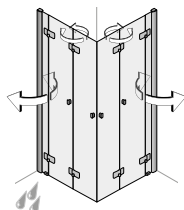

częściowo profilowa
 80 x 80
 90 x 90
 100 x 100
 120 x 120



Kabina narożna
 z drzwiami składanymi
 bez części stałej

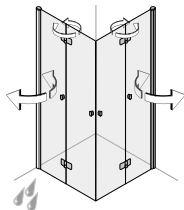

częściowo profilowa
 80 x 80
 90 x 90
 100 x 100
 120 x 120



2-część. drzwi składane
 przy części stałej
 wnękowe

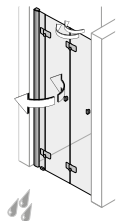

częściowo profilowa
 75
 80
 90
 100
 120



2-część. drzwi składane
 przy części stałej
 do ściany bocznej

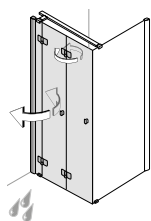

częściowo profilowa
 80
 90
 100
 120



2-część. drzwi składane
 przy części stałej
 wolnostojące

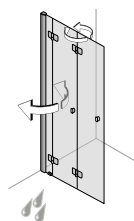

częściowo profilowa
 100
 120
 140



4-część. drzwi składane
 przy części stałej
 wnękowe

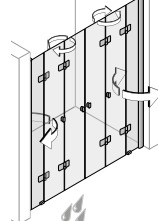

częściowo profilowa
 150
 160
 170
 180
 190
 200



Drzwi składane przy części
 stałej w kształcie U

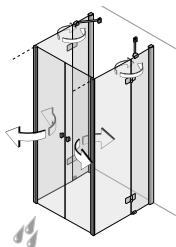

częściowo profilowa
 do 100x100



Drzwi składane
 Zabudowa na oknie 45°

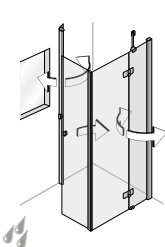

częściowo profilowa
 wykonane na wymiar
 do maks. 100 x 100
 wysokość 180 - 200 cm



Drzwi składane
 Zabudowa na oknie 90°

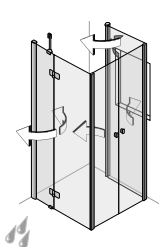

częściowo profilowa
 wykonane na wymiar
 do maks. 100 x 100
 wysokość 180 - 200 cm



Na życzenie

Wysokości
 niestandardowe:



Szerokości
 niestandardowe:



Skosy:



Uskoki:



Kolory, szyby

Kolory



biały



srebrny
 powlekany

Profile:



metal
 wysoki połysk

Zawiasy i uchwyty:



biały



chrom

Gałka



Inne kolory na zamówienie:

Szyba pojedyncza hartowana bezpieczna 6 mm:



Szkló
 przejrzyste

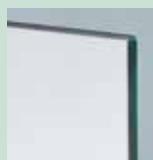

Szkló satyna na całej powierzchni
 lub satyna z poprzecznymi paskami

W modelu Artweger 360 zastosowano specjalnie hartowane szkło bezpieczne (EN 12150), które jest bardziej odporne na uderzenia, wstrząsy i zmiany temperatury. W przypadku stłuczenia powstają okruchy szkła, co znacznie zmniejsza ryzyko obrażeń.



Czyste szkło przez cały okres użytkowania!

Opcjonalnie: SZKŁO ARTCLEAR to nowe, łatwe w pielęgnacji szkło o powierzchni utwardzanej promieniami UV. Dzięki perleniu się wody kamień i brud niemal się nie osadzają. Chroni szkło przez cały okres użytkowania kabiny i ogranicza wysiłek związany z jego czyszczeniem.

Więcej informacji i zdjęć modeli kabin prysznicowych można znaleźć na stronie www.artweger.com

Drzwi składane 360 firmy Artweger pozwalają zaoszczędzić miejsce. Skrzydła drzwi można łatwo odchylić we wszystkich kierunkach - dzięki nowemu zawiasowi TWIN 360. W ten sposób powstaje dodatkowa przestrzeń do poruszania się w łazience!



— Tylko w Artweger



Łatwa pielęgnacja i czyszczenie:

Nasz ARTCLEAR GLAS

ARTCLEAR GLAS (opcjonalnie) to nowa, łatwa w pielęgnacji powłoka szyby do kabin prysznicowych zachowuje swoje właściwości przez cały okres użytkowania. Szkło to jest chronione przed starzeniem się oraz korozją, a nakłady pracy na czyszczenie są znacząco mniejsze.



— Tylko w Artweger

Przyciąga wzrok:

Unikalny design

SPECJALNA KOMBINACJA MATERIAŁÓW zastosowana w okuciach zapewnia elegancki wygląd systemu ARTWEGER 360. Dzięki temu uzyskuje się wspaniały efekt wizualny: uchwyty oraz okucia dosłownie unoszą się przed taflą szkła.

Zalety:

- Szkło hartowane **8 mm**
- Konstrukcja profilowa zapewniająca **szczególną stabilność**
- Eleganckie wzornictwo oraz **unikalna kombinacja materiałów**
- Łatwe czyszczenie dzięki **zawiasom przyklejonym od zewnątrz**
- Możliwe indywidualne **niestandardowe rozwiązania** dla kabin prysznicowych
- **Mniejszy nakład pracy przy czyszczeniu** gwarantuje ARTCLEAR GLAS (opcjonalnie)
- Płynność przesuwania dzięki **4-punktowemu prowadzeniu drzwi** na łożyskach kulkowych
- Doskonały wygląd zawdzięcza **ukrytym pionowym spoinom silikonowym** w modelach kabin częściowo profilowych

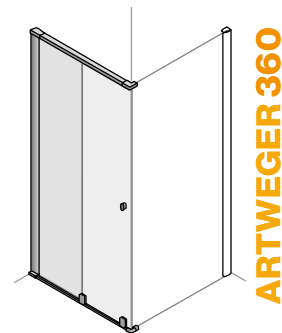

Delikatne domykanie:
Zintegrowany amortyzator

Zintegrowany w górnym profilu prowadzącym AMORTYZATOR hamuje drzwi przesuwne podczas ich otwierania.



Wyjątkowa łatwość obsługi:
4-punktowe prowadzenie drzwi

Drzwi przesuwne ARTWEGER 360 przesuwają się po szynie prowadzącej na wysokiej jakości łożyskach kulkowych. Dzięki prowadzeniu szyn we wszystkich czterech narożnikach DRZWI uzyskuje się nieporównywalną z niczym innym PŁYNNOŚĆ PROWADZENIA.

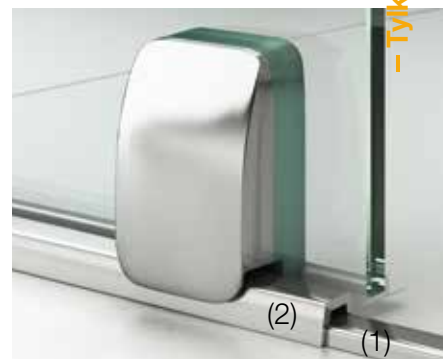

Swoboda wyboru:
System uszczelnień VARIO

Niska szyna prowadząca, o wysokości zaledwie 6 mm, zapewnia idealnie płynną pracę i chroni przed przeciekaniem wody (1). W celu zwiększenia szczelności można zamontować dodatkową listwę progową (12 mm) (2).

– Tylko w Artweger

**Drzwi przesuwne
we wnęce**

**Drzwi przesuwne
w kabinie narożnej**

Dolna prowadnica drzwi przesuwnych ARTWEGER 360 ma wiele zalet, z którymi nie może się równać żaden inny system. Cały ciężar szklanych drzwi bezpiecznie spoczywa na dolnej szynie prowadzącej, a drzwi przesuwne gładko przesuwają się po niej wzdłuż otworu drzwiowego. Oznacza to, że możliwe są również szerokie drzwi, a górne profile prowadzące mogą być wyjątkowo wąskie. Pozwala to na zachowanie stabilności: szyba drzwi jest bezpiecznie prowadzona we wszystkich 4 narożnikach. Czteropunktowa prowadnica gwarantuje precyzyjne i wyjątkowo płynne otwieranie i zamykanie drzwi przesuwnych. Praktyczny efekt dodatkowy: dzięki systemowi uszczelniającemu VARIO dyskretna, dolna szyna prowadząca (lub nieco wyższa listwa progowa) zatrzymuje jednocześnie rozpryskiwaną pod prysznicem wodę.

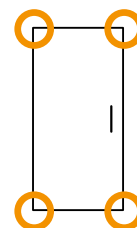
**4-punktowa
prowadnica drzwi przesuwnych**

– Możliwość wyboru spośród:

Uchwyty

Uchwyt poziomy

Doskonała ergonomia: przednia część uchwytów ma chromowane wykończenie, a tylna jest wykonana z miękkiego, antypoślizgowego tworzywa sztucznego.

Uchwyt pionowy

Uchwyt gałkowy

Uchwyt z wieszakiem

Można również użyć jako wieszak na ręcznik.

Więcej informacji i zdjęć modeli kabin prysznicowych można znaleźć na stronie www.artweger.com

Artweger 360 Drzwi przesuwne

Opcjonalnie otwieranie na lewo lub prawo
Wysokość standardowa 200 cm
Zastosowanie NA lub BEZ brodzika

2-część. drzwi przesuwne wnętkowe

1 drzwi przesuwne
i 1 część stała

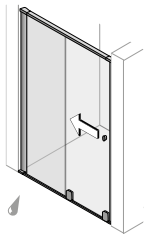

profilowa

100
120
140
160



4-część. drzwi przesuwne wnętkowe

2 drzwi przesuwne
i 2 części stałe

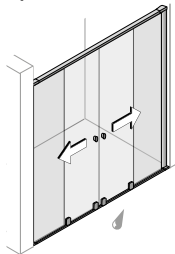

profilowa

160
180
200



2-część. drzwi przesuwne do ścianki bocznej

1 drzwi przesuwne
i 1 część stała

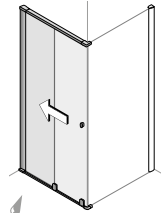

profilowa

100
120
140



Ścianka boczna

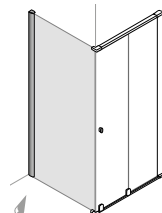

profilowa

80
90
100
120



Kabina narożna

2 drzwi przesuwne
i 2 części stałe

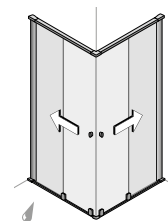

profilowa

80x80
90x90
100x100
120x120
90x80
100x80



Na życzenie

Wysokości niestandardowe:

Szerokości niestandardowe:

Skosy:

Uskoki:

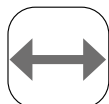
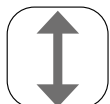

Kolory, szyby

Profile:



biały



srebrny
powlekany



metal
wysoki połysk

Zawiasy:



biały



chrom

Inne kolory na zamówienie:

Szyba pojedyncza hartowana bezpieczna 6 mm:



Szkló przejrzyste

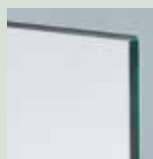

Szkló satyna na całej powierzchni lub satyna z poprzecznymi paskami

W modelu Artweger 360 zastosowano specjalnie hartowane szkło bezpieczne (EN 12150), które jest bardziej odporne na uderzenia, wstrząsy i zmiany temperatury. W przypadku stłuczenia powstają okruchy szkła, co znacznie zmniejsza ryzyko obrażeń.



Czyste szkło przez cały okres użytkowania!

Opcjonalnie: SZKŁO ARTCLEAR to nowe, łatwe w pielęgnacji szkło o powierzchni utwardzanej promieniami UV. Dzięki perleniu się wody kamień i brud niemal się nie osadzają. Chroni szkło przez cały okres użytkowania kabiny i ogranicza wysiłek związany z jego czyszczeniem.

*Bycie razem to początek podróży,
decyzja o zmianie przyszłości.
Trzeba tylko odwiązać liny,
opuścić bezpieczną przystań
i złapać pomyślne wiatry,
by podróżować, marzyć
i żyć pełnią życia.*





KABINY PRYSZNICOWE

PRO:TECT







KABINA PRO:TECT ŁĄCZY OSZCZĘDNĄ FORMĘ Z SZEROKĄ PALETĄ FUNKCJI UŁATWIAJĄCYCH ŻYCIE

Wspaniale jest spędzić czas w samotności, znaleźć mało uczęszczane górskie szlaki, godzinami wędrować, rozkoszując się widokami i zatapiając się we własnych myślach. A po powrocie z wędrowki odprężyć się pod strumieniami orzeźwiającej wody w nowoczesnej, minimalistycznej kabynie prysznicowej PRO:TECT.

Bezwarunkowy relaks, który pozwala zebrać siły przed nowymi wyzwaniami. Dzięki zaletom konstrukcyjnym kabin prysznicowych PRO:TECT niemal nie trzeba sobie zawracać głowy sprzątaniem. Wygodne otwieranie i zamykanie drzwi za pomocą zawiasów podnosząco-opuszczanych, do 180° zarówno do wewnątrz, jak i na zewnątrz. Czyszczenie ułatwia dodatkowo mocowanie zawiasów po zewnętrznej stronie szyby.



DOPIERO SPOTKANIE Z DZIEWICZĄ NATURĄ POZWALA POCZUĆ SMAK PRAWDZIWEGO ŻYCIA

Góry to wybór dla lubiących aktywność i wyzwania. Wielu z tych, którzy raz spróbowali trekkingu regularnie wracają na szlak, twierdząc, że adrenalina, górski klimat i zachwycające widoki uzależniają.

Zdobycie kolejnego szczytu to cel, które nie daje spokoju, dopóki nie zostanie osiągnięty. Każdy, kto dobrze czuje się na górskiej ścieżce, pragnie zdobywać kolejne szczyty, wchodzić jeszcze wyżej, by przekraczać własne ograniczenia.



*„Wejdz na góre,
zeby widziec świat,
a nie tak, zeby
Cie widzial.”*

D. McCullough Jr.

SPRAWDZONE I CERTYFIKOWANE

Niezależny instytut badawczy potwierdził, że system klejenia ART-FIX ma taką samą nośność jak mocowanie wkrętem wierconym z uniwersalnym kolkiem rozporowym w murze. Na wielu podłożach nośność klejonego profilu ściennego jest nawet znacznie lepsza.

Na zdjęciu: test wytrzymałości na rozciąganie profilu przyklejonego na panelu ARTWALL.

360°

— Tylko w Artweger



Łatwa pielęgnacja i czyszczenie:
Nasz ARTCLEAR GLAS

ARTCLEAR GLAS (opcjonalnie) to nowa, łatwa w pielęgnacji powłoka szkła do kabin prysznicowych zachowuje swoje właściwości przez cały okres użytkowania. Szkło to jest chronione przed starzeniem się oraz korozją, a nakłady pracy na czyszczenie są znacząco mniejsze.

— Highlight



Łatwe czyszczenie:
Innowacyjna technologia klejenia i ukryte spoiny silikonowe

Zawiasy Artweger Protect są bezpiecznie połączone z zewnętrzną stroną szkła przy użyciu certyfikowanej technologii klejenia. Ciągłe, pozabawione fug i rowków powierzchnie szklane po stronie wewnętrznej są wprost idealne do czyszczenia.

Zalety:

- Dostęp **bez barier** lub z listwą progową w obszarze drzwi
- Dostępne są **różne kolory i kombinacje kolorystyczne**
- Doskonały wygląd **bez silikonowych fug** na profilu ściennym
- Łatwe czyszczenie dzięki **przyklejonym na zewnątrz zawiasom**
- Promień otwarcia drzwi **do 180° do wewnątrz i do 180° na zewnątrz**
- Brak konieczności wiercenia otworów w płytkach, **dzięki przeklejeniu do ściany**
- **Mniejszy nakład pracy przy czyszczeniu** dzięki ARTCLEAR GLAS (opcjonalnie)
- Wygodne otwieranie i zamykanie drzwi za pomocą **zawiasów podnosząco-opuszczanych**
- Elegancki design oraz **unikalna kombinacja materiałów**, z których wykonano okucia i zawiasy

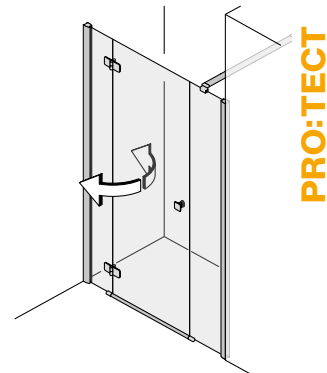

Dyskretny profil przyścienny:

Brak spoin silikonowych na profilu ściennym

Montaż na ścianie odbywa się przy użyciu certyfikowanej wysokowydajnej techniki klejenia. Klej nie wymaga konserwacji i stanowi niezawodne uszczelnienie. W związku z tym na profilu ściennym nie są już potrzebne fugi silikonowe.



Nowoczesne rozwiązania w zawiasach:

Mechanizm podnosząco-opuszczany

Drzwi na zawiasach otwierają się nawet do 180° na zewnątrz i do 180° do wewnątrz. Specjalny mechanizm podnosząco-opuszczany dodatkowo ułatwia otwieranie i zamykanie drzwi przysnycowych.

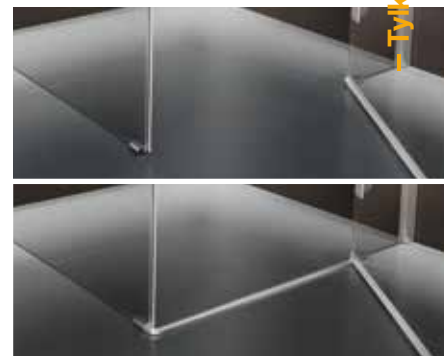

Optymalne uszczelnienie wejścia:

System uszczelniający VARIO

Wybór opcji należy podjąć podczas montażu: czy w 100% ZLICOWANA Z PODŁOGĄ ... czy opcjonalna listwa progowa o wysokości 12 mm, która pozwala uzyskać ZWIĘKSZONĄ SZCZELNOŚĆ w obszarze drzwi.

– Możliwość wyboru spośród:

Kolory i kombinacje kolorystyczne



Metal wysoki połysk
Aluminium matowe:
zawiasy i uchwyt - metal wysoki
połysk / aluminium matowe, profil
przyścienny - metal wysoki połysk



Metal wysoki połysk
Grafit:
zawiasy i uchwyt - metal wysoki
połysk / grafit, profil przyścienny
- metal wysoki połysk



Czarny matowy
Grafit:
zawiasy i uchwyt
- czarny matowy / grafit,
profil przyścienny - czarny matowy



Biały matowy
Grafit:
zawiasy i uchwyt
- biały matowy / grafit,
profil przyścienny - biały matowy

Uchwyty i zawiasy

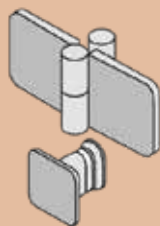

Metal wysoki połysk
aluminium matowe

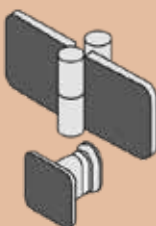

Metal wysoki połysk
grafit

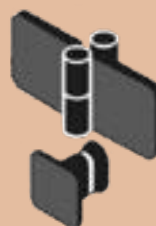

Biały matowy
grafit

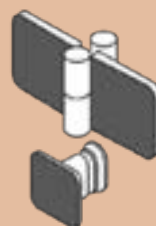

Czarny matowy
grafit

Szyby



Szkoło
przejrzyste

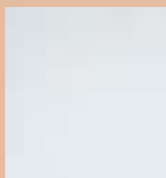

Satyna



Satyna w poprzeczne
pasy WOLKE

Szyba pojedyncza hartowana bezpieczna 6 mm:

W Artweger Protect wykorzystano specjalne poddane obróbce termicznej szkło bezpieczne (EN 12150), które jest bardziej odporne na uderzenia, wstrząsy i zmiany temperatury. W przypadku rozbicia powstają okruchy szkła, które znacznie zmniejszają ryzyko zranienia.

ART:FIX

Zgłoszone do
opatentowania!

Wysokiej klasy system klejenia do bezpiecznego mocowania bez konieczności wiercenia otworów w ścianach:

Dwa komponenty do bezpiecznego mocowania już od pierwszej minuty:

1. Taśma klejąca 3M VHB:
to duża, natychmiastowa
pryczepność i długotrwałe
mocowanie.

**2. ART:FIX wysokowydajny
klej hybrydowy:**
trwałe, elastyczne mocowanie
i niezawodne uszczelnianie.

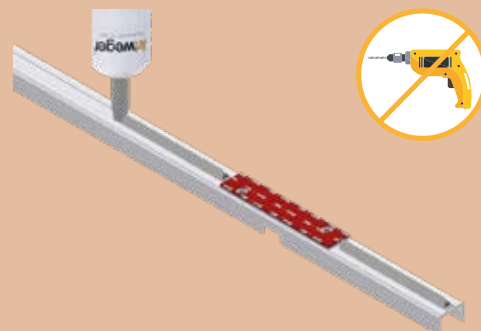

PRO:TECT Drzwi wahadłowe

Opcjonalnie otwieranie na lewo lub prawo
 Wysokość standardowa 200 cm
 Dostęp bez barier
 Zastosowanie NA lub BEZ brodzika

Kabina półokrągła

2 drzwi wahadłowe
i 2 części stałe

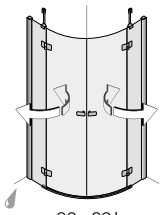

80 x 80 I
 90 x 90 I
 90 x 90 II
 100 x 100 II
 90 x 80 I
 100 x 90 II



Kabina narożna

2 drzwi wahadłowe
i 2 części stałe

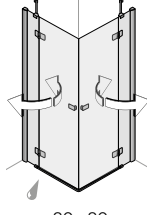

80 x 80
 90 x 90
 90 x 75
 90 x 80
 100 x 100



Drzwi wahadłowe przy części stałej wnętkowej

1 drzwi wahadłowe i 1 część stała

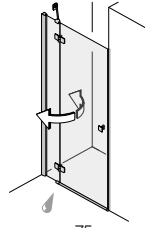

75
 80
 90
 100



Drzwi wahadłowe przy części stałej wnętkowej

1 drzwi wahadłowe i 2 części stałe

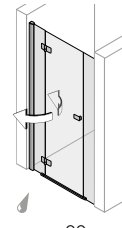

90
 100
 120



Drzwi wahadłowe przy części stałej wnętkowej bardzo szerokie

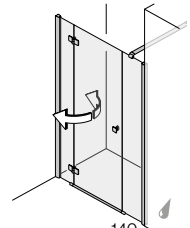

140
 150
 160
 170
 180



Drzwi wahadłowe przy części stałej do ścianki

1 drzwi wahadłowe i 1 część stała

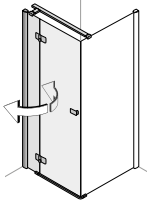

80
 90
 100
 120



Ścianka boczna do drzwi wahadłowych

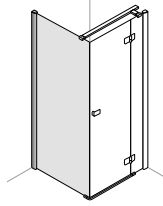

80
 90
 100



Drzwi wahadłowe przy części stałej do krótkiej ścianki

1 drzwi wahadłowe i 1 część stała

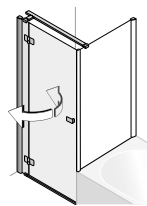

80
 90
 100



Krótka ścianka boczna

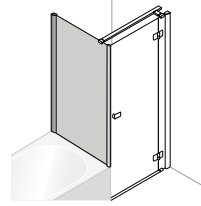

do 120



Na życzenie

Wysokości niestandardowe:

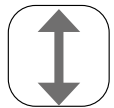

Szerokości niestandardowe:

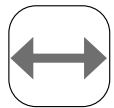

Skosy:



Uskoki:



Walk In

Walk In bez ściany bocznej

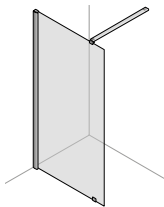

30 - 180



Walk In VARIO wolnostojący

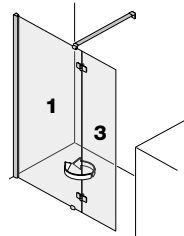

1: 30 - 160 1: 30 - 160
 3: Vario część 50 3: Vario część 50



Parawan nawannowy

1-częściowy parawan

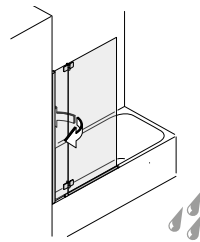

90



1-częściowy parawan przy części stałej bardzo szeroki

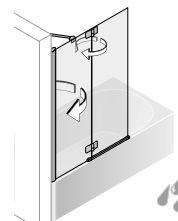

120



*„W przyjaciółach powinniśmy szukać tego,
co w nich najlepsze i obdarzać ich tym,
co w nas najlepsze. Wtedy przyjaźń
będzie największym skarbem życia”*

L. M. Montgomery





KABINY PRYSZNICOWE
MOVE





— Tylko w Artweger



Łatwa pielęgnacja i czyszczenie:
Nasz ARTCLEAR GLAS

ARTCLEAR GLAS (opcjonalnie) to nowa, łatwa w pielęgnacji powłoka szkła do kabin prysznicowych zachowuje swoje właściwości przez cały okres użytkowania. Szkło to jest chronione przed starzeniem się oraz korozją, a nakłady pracy na czyszczenie są znacząco mniejsze.



Delikatne otwieranie i zamykanie:
SOFT CLOSE i SOFT OPEN

SOFT CLOSE i SOFT OPEN (opcjonalnie): Drzwi są ŁAGODNIE HAMOWANE podczas otwierania i zamykania na krótko przed położeniem krańcowym, a następnie automatycznie przesuwają się do oporu. Niebezpieczeństwo wynikające z gwałtownego zamknięcia nie stanowi już problemu.

Zalety:

- **Wiele modnych kolorów** profili do wyboru
- **Elegancki design** aż do ostatniego szczegółu
- Możliwe **niestandardowe rozwiązania** na zamówienie
- Dostęp **bez barier** dzięki systemowi uszczelniającemu VARIO
- **Bezszynowe prowadzenie drzwi** z bardzo wąską prowadnicą
- **Mniejszy nakład pracy przy czyszczeniu** dzięki ARTCLEAR GLAS (opcjonalnie)
- **Płynne otwieranie i zamykanie** zapewnia funkcja SOFT OPEN i SOFT CLOSE (opcjonalnie)
- **Łatwe czyszczenie** (drzwi mocowane magnetycznie można odchylić przez lekkie naciśnięcie)
- Możliwość wyboru spośród **modeli profilowych** z ciągłym przyłączeniem do ściany lub **modeli bezprofilowych** bez profilu ściennego

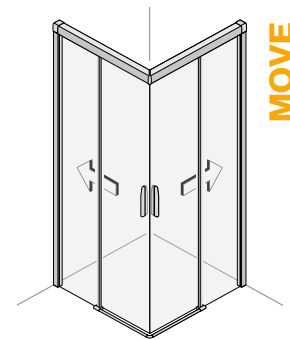

Wyrafinowane wzornictwo:
Subtelna i przejrzysta optyka

Krawędź odbijająca światło sprawia, że ELEGANCKI PROFIL PROWADZĄCY wydaje się wyjątkowo wąski. Ponadto ten element konstrukcyjny sprawia, że na powierzchni pojawiają się ciekawe refleksy świetlne. Wszystkie modele są także dostępne bez bocznego profilu ściennego.



Łatwe czyszczenie:
Innowacyjna prowadnica drzwi

Cechy ułatwiające czyszczenie:
++ Drzwi mocowane za pomocą magnesów, które można po prostu odchylić przez lekkie naciśnięcie.
++ Bezszynowe prowadzenie drzwi jak również wyjątkowo wąska prowadnica drzwi o gładkiej powierzchni.



Komfort użytkownika:
Mocna konstrukcja uchwytu

Prosty, pozbawiony zbędnych ozdóbek uchwyt wygodnie leży w dłoni i jest łatwy do czyszczenia. W celu zapewnienia spójnej optyki, również tutaj umieszczono odbijającą światło krawędź profilu poprzecznego.

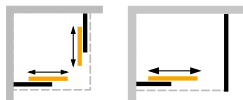
Drzwi przesuwne
w narożnikuDrzwi przesuwne
we wnęce

– Poruszająco wiele nowych możliwości aranżacyjnych

System MOVE oferuje praktycznie nieograniczone możliwości w aranżowaniu pomieszczeń oraz perfekcyjną dokładność montażu w każdej łazience.



1-częściowe drzwi przesuwne bezprofilowe



4-częściowe drzwi przesuwne, profilowe

Drzwi wewnętrzne MOVE bez profilu przyściennego

W ramach systemu MOVE możliwe jest połączenie szyby ze ścianą poprzez całkowity brak profilu. W tym przypadku szyba styka się bezpośrednio ze ścianą.

Drzwi wewnętrzne MOVE z profilem przyściennym

MOVE umożliwia także zastosowanie rozwiązań z drzwiami przesuwными, w częściowo zabudowanej wnęce. Po otwarciu drzwi wsuwają się za ścianę. Za nimi znajduje się przestronna przestrzeń prysznicowa.

Drzwi przesuwne walk In (z drzwiami przesuwnymi)

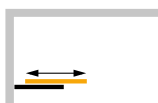

Drzwi przesuwne przy wannie na wannie



Za minimalistyczną optyką kryje się zaawansowana technologia, która zapewnia wyjątkowo płynne przesuwanie drzwi, a jednocześnie upraszcza konserwację kabiny prysznicowej. Bezszynowa prowadnica drzwi na podłodze dodatkowo ułatwia czyszczenie i zapewnia większą transparentność.



Bezszynowa prowadnica ...

Drzwi Artweger MOVE są przesuwane wąską prowadnicą, bez użycia szyn. Gładką powierzchnię prowadnicy można szybko i łatwo wyczyścić.

... z zatraskiem magnetycznym

Opatentowany zatrask magnetyczny w prowadnicy drzwi umożliwia odchylenie drzwi przez lekkie naciśnięcie. Znacznie upraszcza to czyszczenie.

System uszczelniający VARIO

Opcja do wyboru podczas instalacji: WEJŚCIE w 100 % ZLICOWANE z PODŁOGĄ lub...

... opcjonalna listwa podłogowa o wysokości tylko 12 mm zapewniająca ZWIĘKSZONĄ SZCZELNOŚĆ w obszarze drzwi.

MOVE Drzwi przesuwne

Opcjonalnie otwieranie na lewo lub prawo
 Wysokość standardowa 200 cm
 Zastosowanie NA lub BEZ brodzika
 Dostęp bez barier

Wejście narożne

2 drzwi przesuwne i 2 części stałe

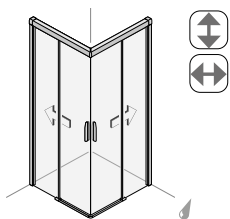

bezprofilowe wykonane na wymiar	profilowe szerokości standardowe
80 - 120	80 x 80 90 x 90 90 x 80 80 x 90 100 x 100 120 x 120

Drzwi przesuwne 1-częściowe do częściowo zabudowanej wnęki

Jedna część drzwi w obrębie strefy prysznicowej

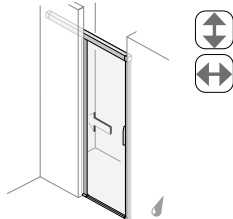

bezprofilowe wykonane na wymiar	profilowe szerokości standardowe
100 - 160	100 - 160

2-częściowe drzwi przesuwne wnękowe

1 drzwi i 1 ściana stała

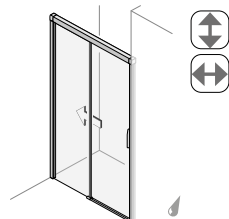

bezprofilowe wykonane na wymiar	profilowe szerokości standardowe
100 - 160	100 120 140 160

4-częściowe drzwi przesuwne wnękowe

2 drzwi i 2 części stałe

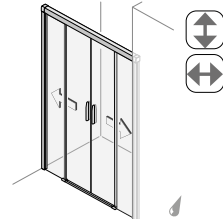

bezprofilowe wykonane na wymiar	profilowe szerokości standardowe
140 - 200	140 160 180 200

2-częściowe drzwi przesuwne Walk In

1 drzwi i 1 część stała

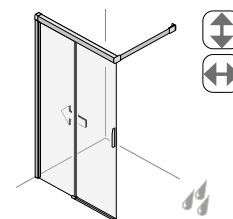

bezprofilowe wykonane na wymiar	profilowe szerokości standardowe
100 - 160	100 110 120 140 160

2-częściowe drzwi przesuwne do ściany bocznej

1 drzwi i 1 część stała

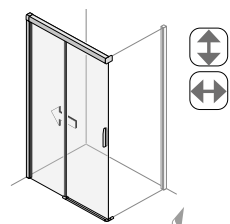

bezprofilowe wykonane na wymiar	profilowe szerokości standardowe
100 - 140	100 120 140

Ściana boczna

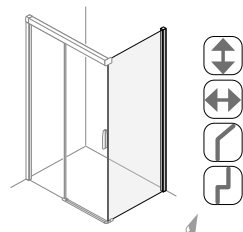

bezprofilowe wykonane na wymiar	profilowe szerokości standardowe
80 - 120	80 90 100 120

2-częściowe drzwi przesuwne do krótkiej ściany bocznej

1 drzwi i 1 część stała

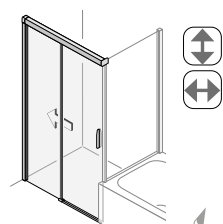

bezprofilowe wykonane na wymiar	profilowe szerokości standardowe
100 - 140	100 120 140

Krótka ścianka boczna

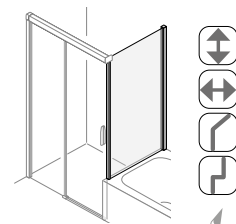

bezprofilowe wykonane na wymiar	profilowe wykonane na wymiar
bis 120	bis 120

Drzwi przesuwne 2-częściowe, wolnostojące, montowane na wannie

1 drzwi i 1 część stała

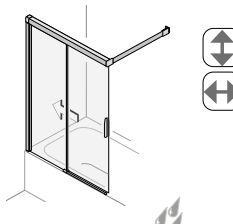

bezprofilowe wykonane na wymiar	profilowe szerokości standardowe
100 - 140	120 140

– Możliwość wyboru spośród:

Szyby

Jednowarstwowa szyba hartowana (6 mm)



Szkoło przezroczyste



Szkoło satynowe



Poziome paski satynowe WOLKE

Kolory profili



metal wysoki połysk



biały



biały mat



srebrny powlekany

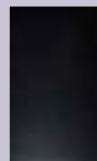

czarny mat



grafitowy metalik



szampan



brąz



mokka

Inne kolory na życzenie.

– Czyste szyby przez cały okres użytkowania kabiny!

artclear
GLAS

ARTCLEAR GLASS to nowe, trwałe i łatwe w pielęgnacji szkło do kabin prysznicowych. W przypadku **ARTCLEAR** powierzchnia szkła jest poddawana specjalnej obróbce i utwardzana promieniowaniami UV. Pozwala to uzyskać imponujące rezultaty: tak zabezpieczone szkło jest optymalnie chronione przed starzeniem się i korozją oraz pozostaje przejrzyste przez cały okres użytkowania kabiny prysznicowej.



CZYSTE SZYBY

- hydrofobowa powierzchnia
- kamień i brud niemal się nie osadzają
- znacznie mniejszy nakład pracy przy czyszczeniu
- codzienne czyszczenie szyb po wzięciu prysznica nie jest już konieczne

PRZEZ CAŁY OKRES UŻYTKOWANIA PRYSZNICA

- powierzchnia szkła utwardzona promieniami UV zachowuje swoje właściwości przez cały okres użytkowania prysznica
- trwale odporna na środki pielęgnacyjne i czyszczące
- odpowiednia do ściereczek z mikrofibry
- ochrona przed starzeniem się szkła, szkło pozostaje przejrzyste



Powierzchnia hydrofobowa: mniej osadów i kamienia

Długotrwały test ścieralności na mokro według DIN EN ISO 11998

0 2 8 16 lat

Długotrwały test ścieralności na mokro według normy DIN EN ISO 11998

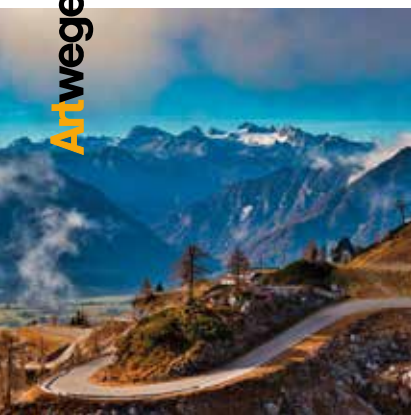

Obsługa klientów

Verkaufsinendienst

– Zawsze działamy z myślą o klientach

DZIAŁ OBSŁUGI KLIENTA W FIRMIE ARTWEGER

W firmie Artweger bardzo cenimy ludzi, którzy zdecydowali się kupić nasze produkty.

Od 100 lat oferujemy wyjątkowe produkty dla wymagających użytkowników i jesteśmy w pełni świadomi, że wyróżnia ich doskonały gust, duże oczekiwania i wielka dbałość o szczegóły. Artweger oferuje bardzo szeroką gamę produktów, a poszczególne z nich posiadają wiele różnych opcji, dlatego tak ważna jest kompetentna obsługa klientów, od przygotowania optymalnej oferty, sprawną i terminową dostawę naszych produktów, aż po zaangażowaną obsługę posprzedażową. Wielu klientów zgłasza się do nas nawet po kilkunastu latach od zakupu, chcąc serwisować zakupione w Artweger starsze produkty i zawsze mogą liczyć na nasze pełne wsparcie. Nasz dział obsługi klienta to grono profesjonalistów, z ogromną wiedzą fachową, wieloletnim doświadczeniem w branży sanitarnej i serdecznym nastawieniem do naszych wyjątkowych klientów. Zapewniamy profesjonalną obsługę w języku niemieckim, angielskim i kilku innych językach europejskich. Dzięki temu nasi klienci zawsze są traktowani indywidualnie i pozostają wyjątkowo lojalni wobec firmy Artweger i naszych produktów.

**VERKAUFSINNENDIENST
Artweger GmbH. & Co. KG**

Sulzbacherstr. 60 | A-4820 Bad Ischl





KATALOG PRODUKTOWY
Pełny asortyment



TWINLINE
Kabino-wanny



ARTLIFT - Kabino-wanny
z podnoszonym fotelem



MOVE
Kabiny prysznicowe



PROTECT
Kabiny prysznicowe



DYNAMIC
Kabiny prysznicowe



ZERO
Kabiny prysznicowe

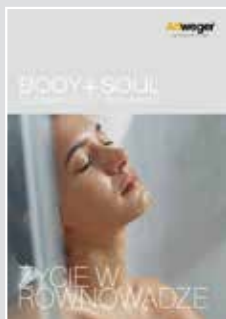

BODY+SOUL
kabiny parowe z sauną



ARTCLEAR
Szkło z powłoką

Najprostszy sposób na
zapoznanie się z całą
ofertą firmy ARTWEGER:
Wystarczy zamówić
bezpłatne broszury lub
pobrać je w formacie PDF
na stronie internetowej:
www.artweger.com

Artweger GmbH. & Co. KG

Sulzbacherstr. 60 | 4820 Bad Ischl | Austria
Tel. +43 6132 205-0 | Fax +43 6132 205-5001
info@artweger.at | www.artweger.at

Oddział w Szwajcarii

Artweger GmbH. & Co. KG
Postfach 16 | CH-4202 Duggingen
Tel. + 41 61 751 90 91
info@artweger.com | www.artweger.com

Oddział w Polsce

Handel Polen
ul. Zwierzyniecka 10/104 | 60-813 Poznań
Tel.: +48 660 519 098
biuro@myartweger.com | www.myartweger.com

Oddział w Niemczech

Artweger GmbH. & Co. KG
Postfach 1169 | 83402 Ainring | Deutschland
Tel. 0800 1114442-0 | Fax 0800 1114442-5002
info@artweger.de | www.artweger.de

Oddział we Włoszech

Vasc.Ital. KG
Gerbergasse 67 a | 39100 Bozen
Tel.: +39 0471202897 | Fax: +39 0471501714
info@vasc-ital.it | www.vasc-ital.it

Prezentowane przez naszego partnera:

Artweger®

Die feinere ART im Bad

STOPKA REDAKCYJNA

Odpowiedzialny za treść: Artweger GmbH. & Co. KG

Zastrzega się prawo do zmian technicznych, błędów drukarskich i składu.